

**CHAIN DRIVE**

# MAXI DIESEL TRACTOR

cod. IGCD055 I

**Peg-Pérego**

made in italy

USO E MANUTENZIONE **IT**

USE AND CARE **EN**

UTILISATION ET ENTRETIEN **FR**

GEBRAUCH UND WARTUNG **DE**

EMPLEO Y MANUTENCION **ES**

USO E MANUTENÇÃO **PT**

UPORABA IN VZDRŽEVANJE **SL**

BRUGSANVISNING **DA**

KÄYTTÖOHJE **FI**

BRUKSANVISNING **NO**

BRUKSANVISNING **SV**

GEBRUIK EN ONDERHOUD **NL**

KULLANIM VE BAKIM **TR**

ЭКСПЛУАТАЦИЯ И УХОД **RU**

ΧΡΗΣΗ ΚΑΙ ΣΥΝΤΗΡΗΣΗ **EL**

الاستخدام و الصيانة **AR**

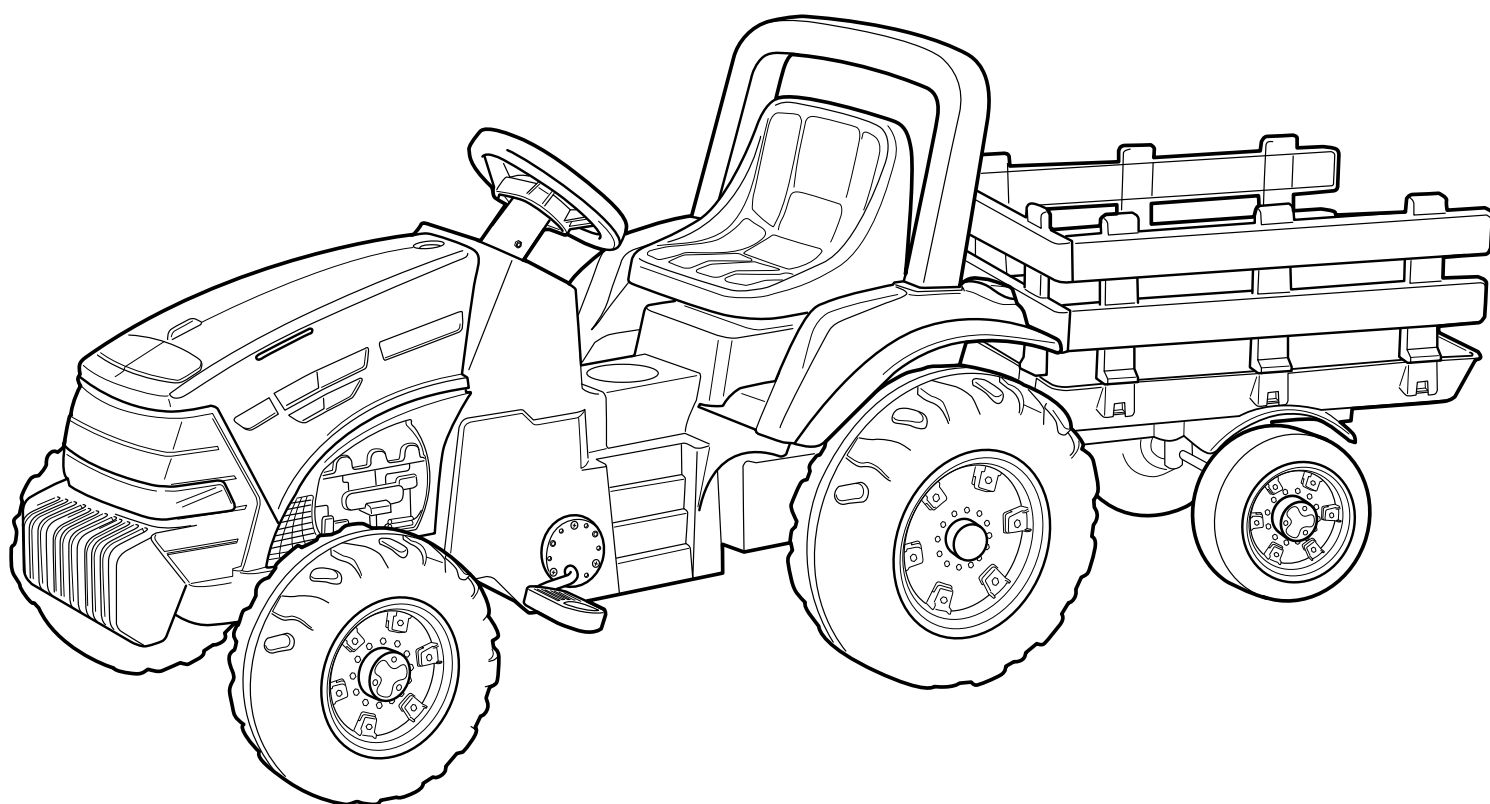

FI00170IGI75



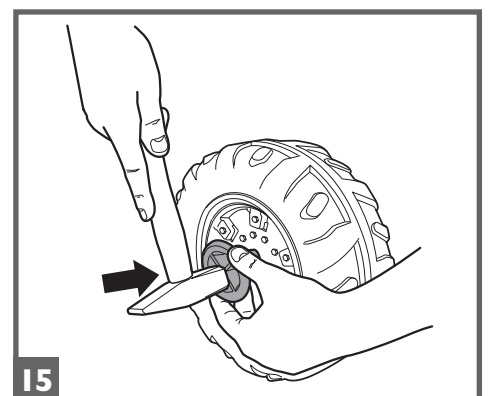
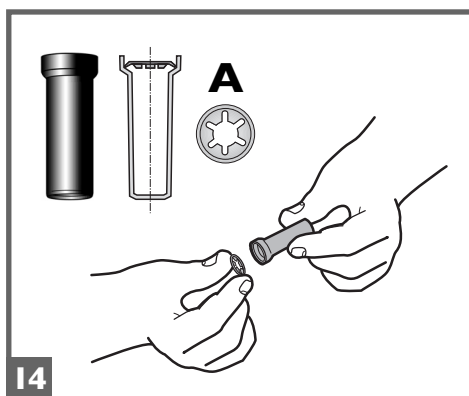
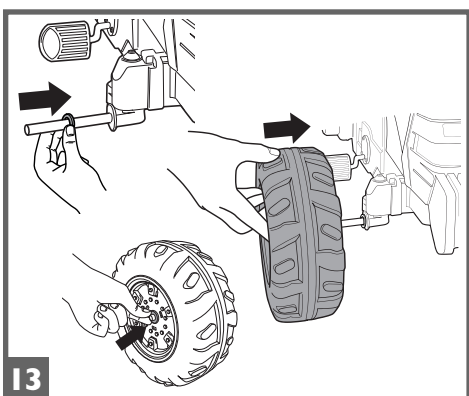
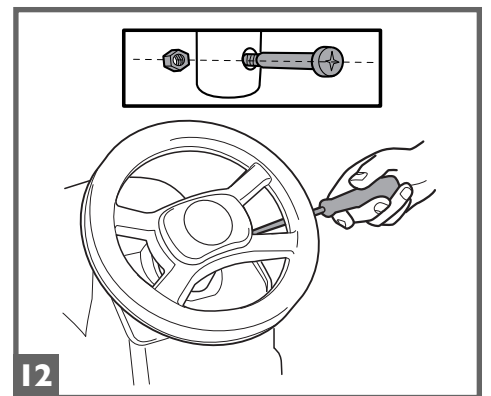
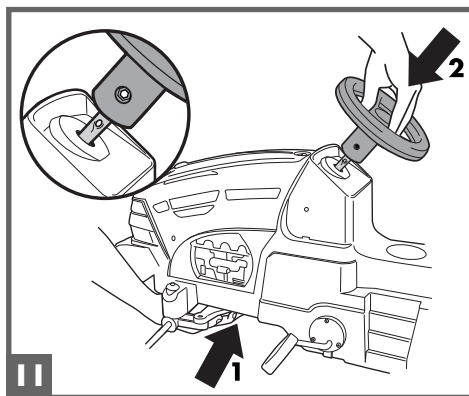
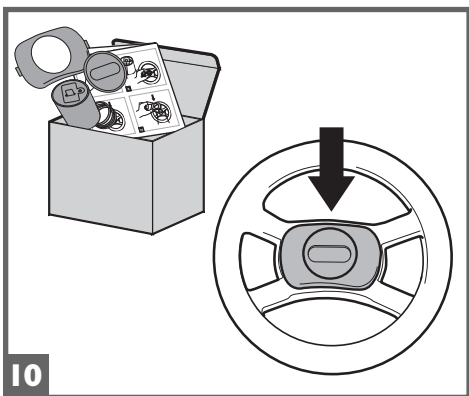
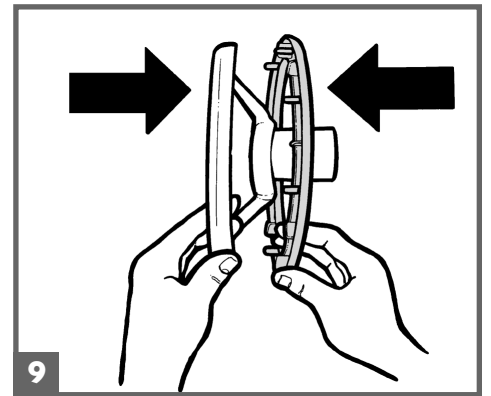
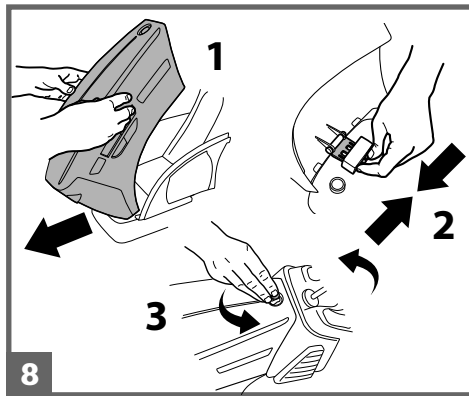
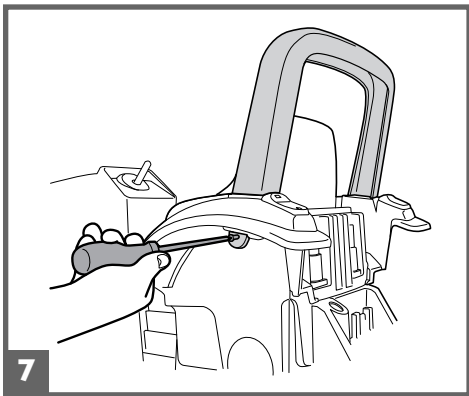
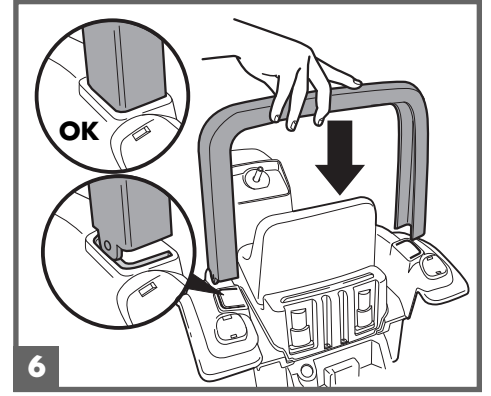
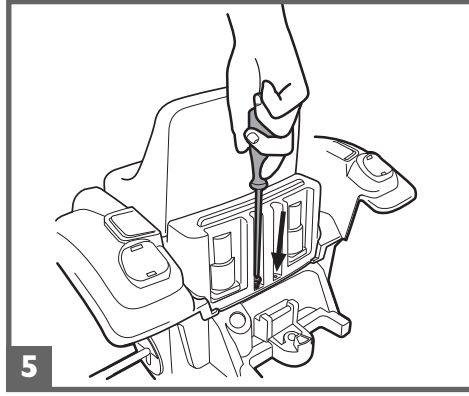
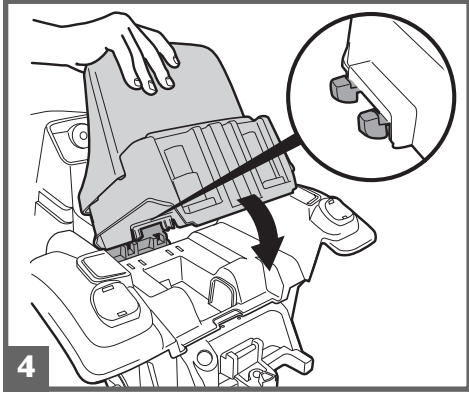
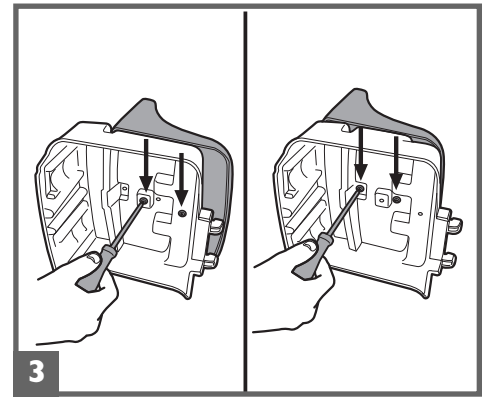
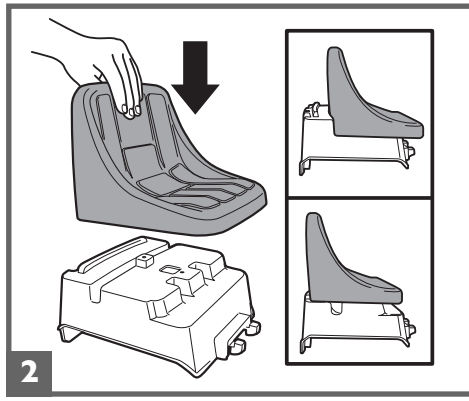
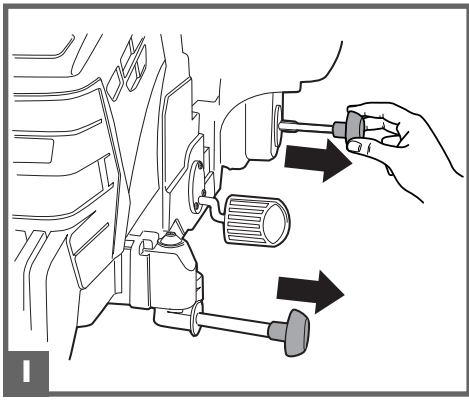

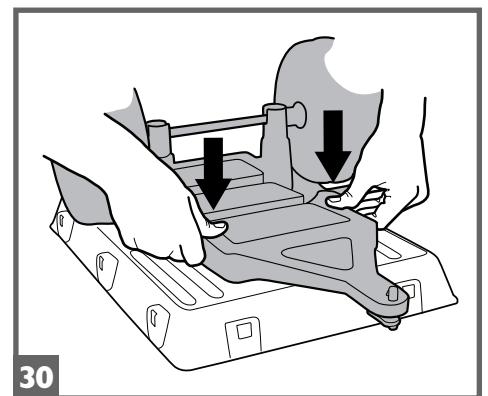
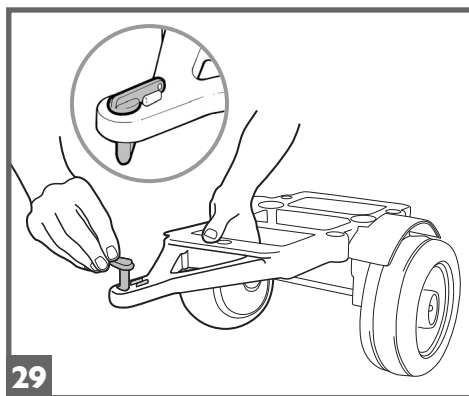
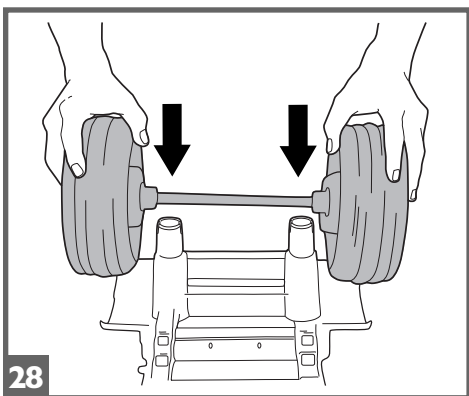
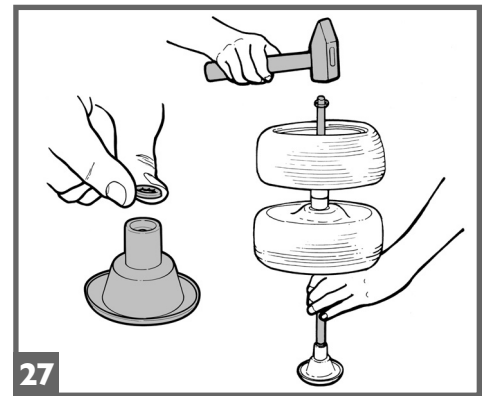
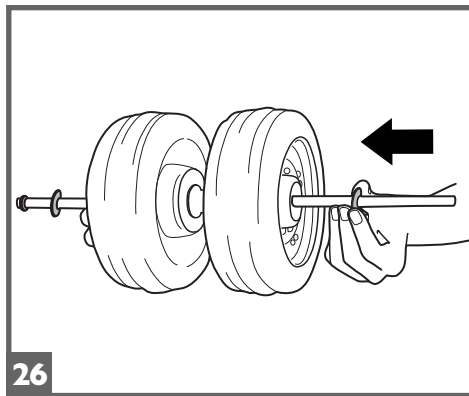
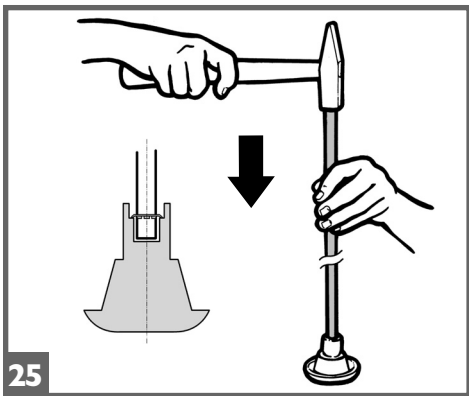
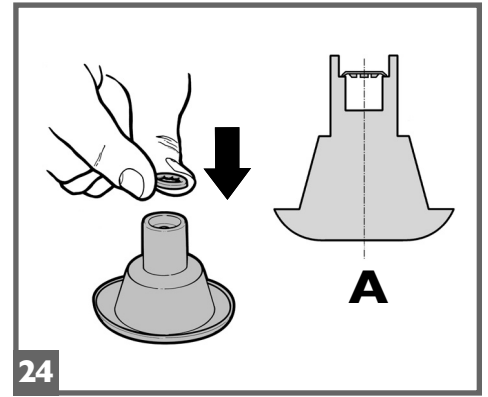
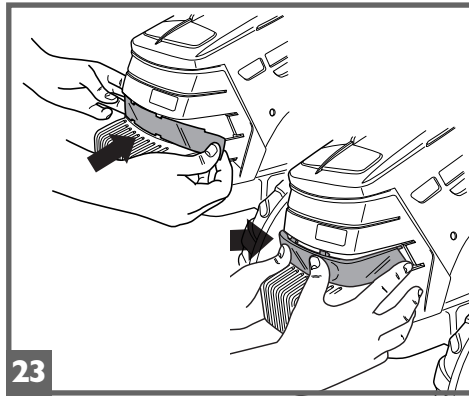
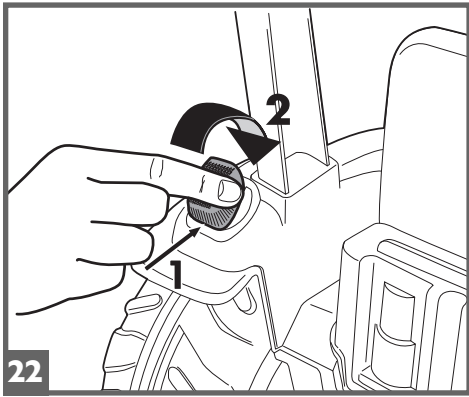
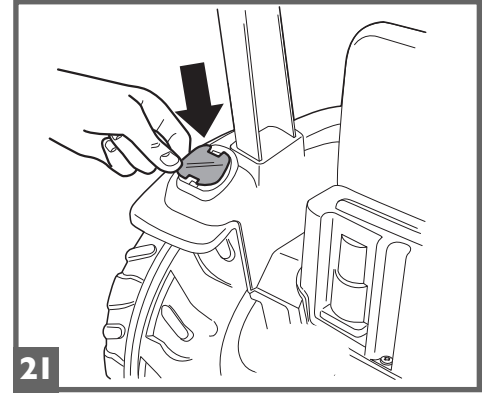
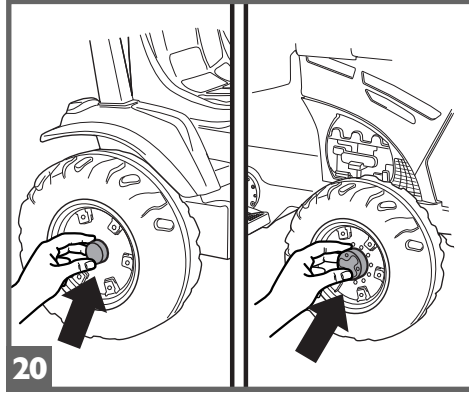
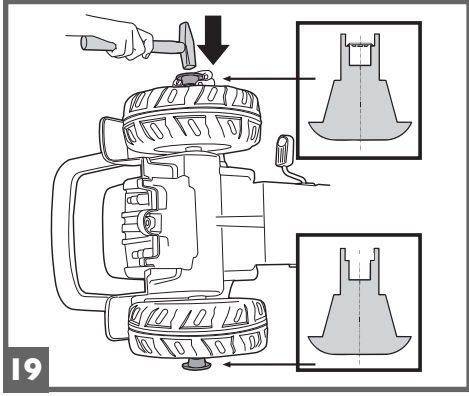
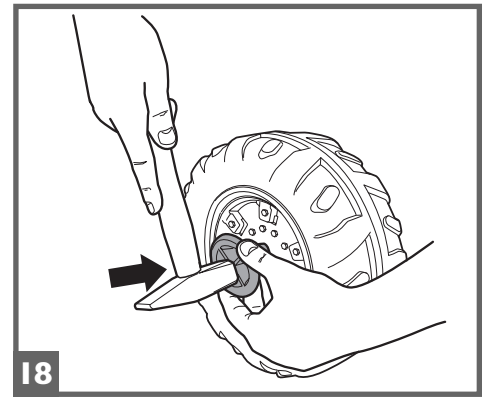
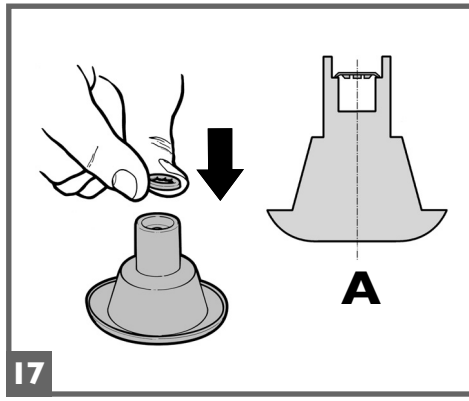
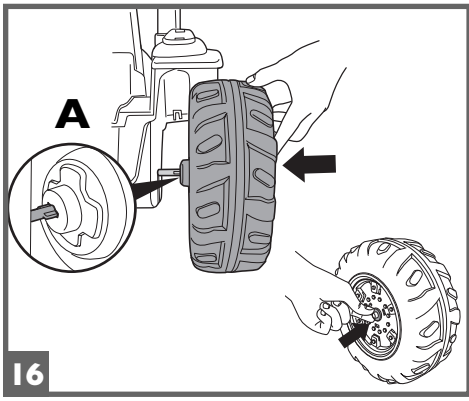

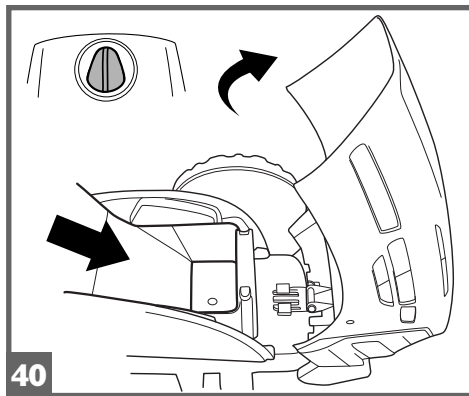
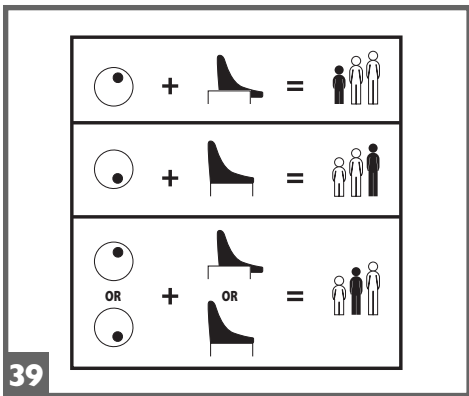
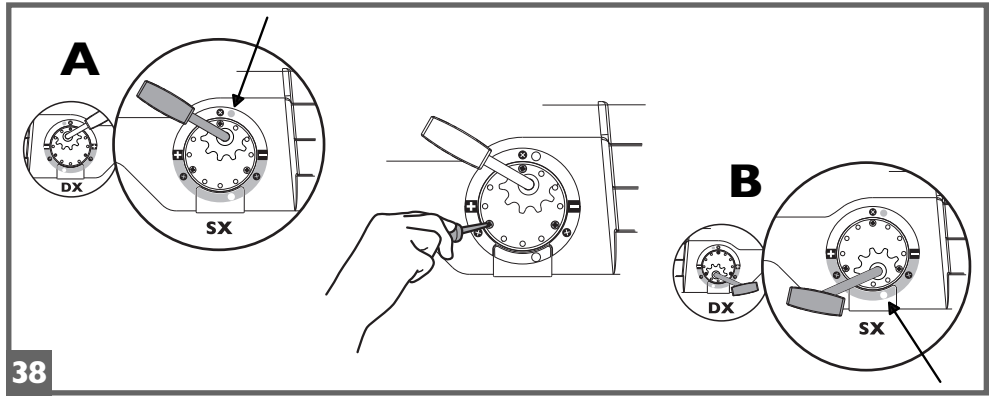
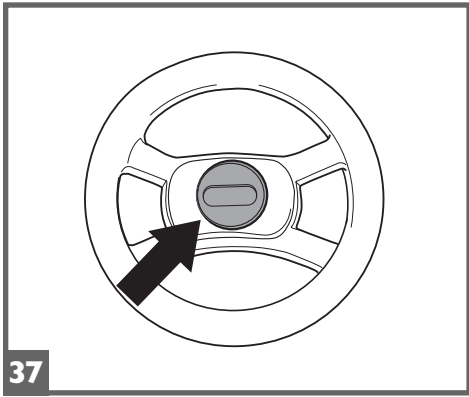
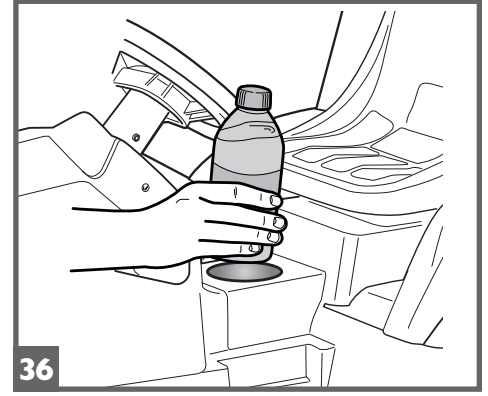
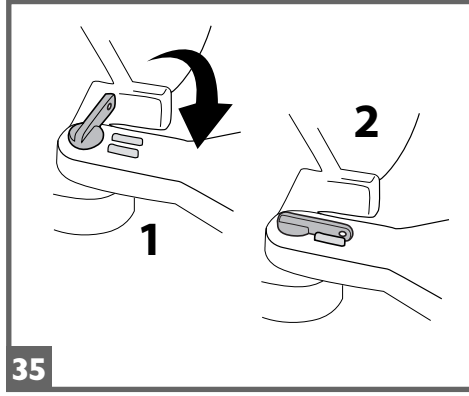
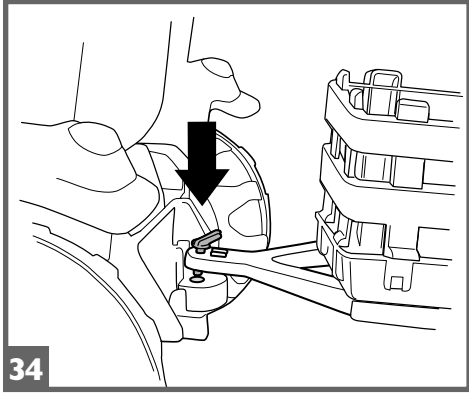
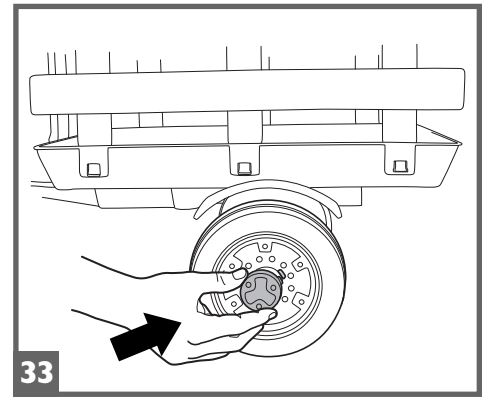
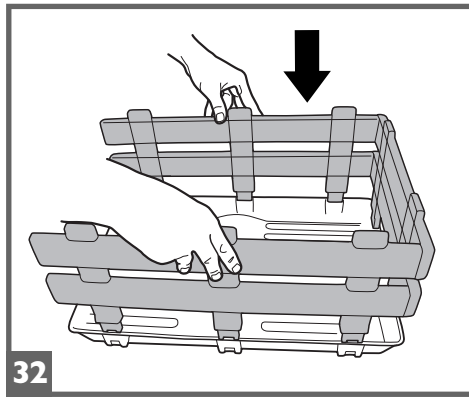
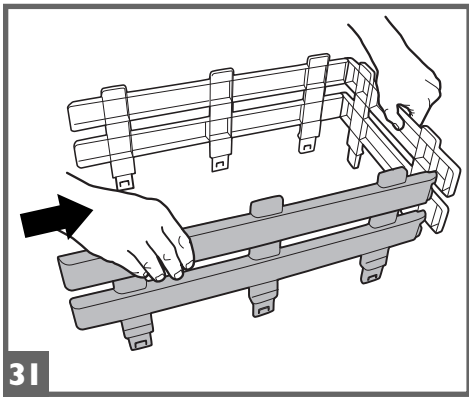

- |       |               |       |              |
|-------|---------------|-------|--------------|
| 1     | SPST9341      | 20    | SPST9132/GR  |
| 2     | SPST9340N     | 21    | SPST8517/GRZ |
| 3 dx  | SPST9117/DGP  | 22    | SPST9339N    |
| 3 sx  | SPST9117/SGP  | 23    | SPST9133RZ   |
| 4     | MMEV1015      | 24    | SPST9131/GR  |
| 5     | SPST8825N     | 25    | SPST3813N    |
| 6     | SPST9115RZ    | 26 dx | SPST3814RZ   |
| 7     | SPST8500RC    | 27 sx | SARP9416DNGR |
| 8     | SPST8343/GP   | 28    | SARP9416SNGR |
| 9     | SPST9342N     | 29    | SPST8308N    |
| 10    | SAGI9197/NYGR | 30    | SPST9343/GP  |
| 11    | ASGI0217/NRZ  | 31    | SPST9134GR   |
| 12    | SPST8297N     | 32    | SPST9134GR   |
| 13 dx | SPST8295DRZ   | 33    | SARF8311JNY  |
| 13 sx | SPST8295SRZ   | 34    | SOFF0164Z    |
| 14    | SPST8294RZ    | 35    | SPST8313N    |
| 15    | SPST8307A     | 36    | SPST0397R    |
| 16    | SPST9063GR    | 37    | SPST9062RZ   |
| 17    | SOGI0060SL30  |       | SPST9064GR   |
| 18    | SPST8550GP    |       |              |
| 19 dx | SARP9639/DNGR |       |              |
| 19 sx | SARP9639/SNGR |       |              |

- 4
- |               |
|---------------|
| adesivi       |
| stickers      |
| autocollants  |
| Aufkleber     |
| pegatinas     |
| autocolantes  |
| nalepke       |
| klistermærker |
| tarroja       |
| klistremærker |
| klistermärken |
| çikartmalar   |
| наклейки      |
| αυτοκόλλητα   |

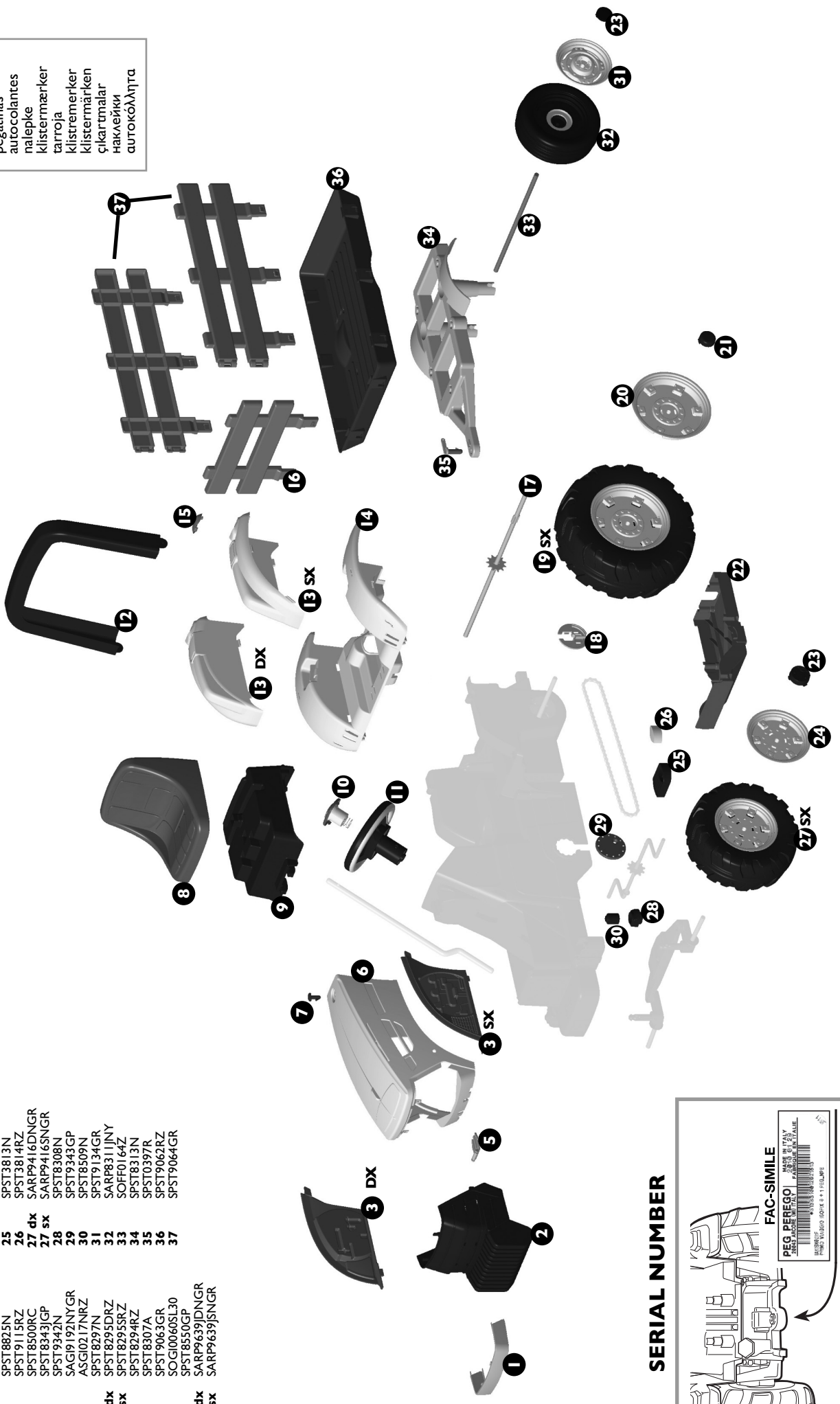

SERIAL NUMBER

FAC-SIMILE

PEG PEREGO MADE IN ITALY  
 3885 ASSE IN ITALIA FABBRICAZIONE IN ITALIA

NUMERO SINGOLO 9004 S + 1-2048PS

**PEG PEREGO® vi ringrazia per aver preferito questo prodotto. Da oltre 60 anni PEG PEREGO porta a spasso i bambini. Appena nati con le carrozzine, poi con i passeggini e ancora dopo, con i giocattoli a pedali e a batteria.**

**Scopri la gamma completa dei prodotti, le novità e altre informazioni sul mondo Peg Perego sul nostro sito**

[www.pegperego.com](http://www.pegperego.com)



**Peg Perego S.p.A. è certificata ISO 9001.**

La certificazione offre ai clienti e ai consumatori la garanzia di una trasparenza e fiducia nel modo di lavorare dell'impresa.

## INFORMAZIONI IMPORTANTI

Leggete attentamente questo manuale istruzioni per familiarizzare con l'uso del modello e insegnare al vostro bambino una guida corretta, sicura e divertente. Conservare poi il manuale per ogni futuro riferimento.

In caso di cessione del prodotto a terzi assicurarsi che il libretto di istruzioni segua ed accompagni il prodotto.

- **Anni 2+**
- **Peso massimo consentito 25 kg**
- Veicolo a 1 posto

Non eccedere il peso massimo totale consentito di 25 kg. Tale limite comprende sia gli occupanti che l'eventuale carico.

Peg Perego si riserva il diritto di apportare in qualunque momento variazioni a modelli e dati presenti in questa pubblicazione, per ragioni di natura tecnica o aziendale.

## DICHIARAZIONE DI CONFORMITÀ

Prodotto marcato CE, progettato ed omologato nel rispetto delle direttive comunitarie applicabili, destinato ai mercati e ai paesi che recepiscono tali norme.

**DENOMINAZIONE DEL PRODOTTO**  
MAXI DIESEL TRACTOR

**CODICE IDENTIFICATIVO DEL PRODOTTO**  
IGCD051

**NORMATIVE di RIFERIMENTO (origine)**  
Directive on the safety of toys 2009/48/EC  
Standard EN 71-1 + EN 71-2  
Standard EN 71-3

Directive on WEEE - RAEE 2003/108/EC

Reg. (CE) n.1907/2006 (Reach) allegato XVII-51 & 52 phthalates in toys

Non è conforme alle disposizioni delle norme di circolazione su strada e pertanto non può circolare su strade pubbliche.

### DICHIARAZIONE di CONFORMITÀ

Peg Perego S.p.A. dichiara sotto la propria responsabilità che l'articolo in oggetto è stato sottoposto a test di collaudo interni e omologato secondo le normative vigenti presso laboratori esterni ed indipendenti.

**DATA E LUOGO DEL RILASCIO**  
Italia - 01. 07. 2012

Peg Perego S.p.A.  
via A. De Gasperi, 50  
20862 Arcore (MB) - ITALIA

## NORME DI SICUREZZA

I nostri giocattoli sono conformi alle Norme di Sicurezza Europee per i giocattoli (requisiti di sicurezza previsti dal Consiglio della EEC) e dal "U.S. Consumer Toy Safety Specification". Sono inoltre certificati da enti notificati per la sicurezza dei giocattoli secondo direttiva 2009/48/EC. Non sono conformi alle disposizioni delle norme di circolazione su strada e pertanto non possono circolare su strade pubbliche.

- Non adatto ai bambini di età inferiore ai 24 mesi per caratteristiche funzionali.
- **ATTENZIONE! NON USARE MAI** il giocattolo su strade pubbliche.
- **ATTENZIONE!** L'utilizzo del veicolo su strade pubbliche o nei pressi di corsi d'acqua o piscine o in spazi ristretti, può causare pericolo di lesioni agli utilizzatori e/o a terze parti. La supervisione di un adulto è sempre necessaria.
- I bambini devono sempre indossare scarpe durante l'uso del veicolo.
- Quando il veicolo è operativo fare attenzione affinché i bambini non mettano mani, piedi o altre parti del corpo, indumenti o altre cose, vicino alle parti in movimento.
- Vicino al veicolo non usare benzine o altre sostanze infiammabili.
- Il veicolo deve essere usato assolutamente da un solo bambino qualora non rientrasse nella categoria dei veicoli a due posti.

### DIRETTIVA RAEE (solo UE)

- Questo prodotto costituisce alla fine della sua vita un rifiuto classificato RAEE e pertanto non deve essere smaltito come rifiuto urbano, bensì deve essere soggetto a raccolta differenziata;
- Consegnare il rifiuto nelle apposite, preposte isole ecologiche;
- Il bidone barrato indica che il prodotto deve essere assoggettato a raccolta differenziata.



### AVVERTENZE PILE LR44

L'inserimento delle pile deve essere effettuato e supervisionato solo dagli adulti. Non lasciare che i bambini giochino con le pile.

- Le pile devono essere sostituite da un adulto.
- Utilizzare solo il tipo di pila specificato dal costruttore.
- Rispettare la polarità +/-
- Non cortocircuitare i morsetti di alimentazione, rischio di fuoco o esplosione.
- Ritirare sempre le pile quando il gioco non è utilizzato per un lungo periodo.
- Non gettare le pile nel fuoco.
- Non cercare mai di ricaricare le pile se non ricaricabili.
- Non mischiare pile vecchie e nuove.
- Rimuovere le pile scariche.
- Gettare le pile scariche negli appositi contenitori per il riciclaggio delle batterie usate.



## MANUTENZIONE E CURA VEICOLO

- Non smontare o cercare di riparare il veicolo da soli. Contattare un centro assistenza Peg Perego autorizzato.
- Controllare regolarmente lo stato del veicolo. In caso di difetti accertati, il veicolo non deve essere utilizzato. Per riparazioni usare solo pezzi di ricambio originali PEG PEREGO.
- PEG PEREGO non si assume nessuna responsabilità in caso di manomissione.
- Non lasciare il veicolo vicino a fonti di calore come caloriferi, caminetti, etc.
- Proteggere il veicolo da acqua, pioggia, neve etc.
- Lubrificare periodicamente (con olio leggero) parti semovibili come cuscinetti, sterzo, ecc.
- Le superfici del veicolo possono essere pulite con un panno umido e, se necessario, con prodotti di uso domestico non abrasivi.
- Le operazioni di pulizia devono essere effettuate solo da adulti.
- Non smontare mai i meccanismi del veicolo se non autorizzati da PEG PEREGO.

## REGOLE PER UNA GUIDA SICURA

Per la sicurezza del bambino: prima di azionare il veicolo, leggere e seguire attentamente le seguenti istruzioni.

- Insegnate al vostro bambino un uso corretto del veicolo per una guida sicura e divertente.
- Il giocattolo deve essere utilizzato con cautela, poiché richiede grande abilità, in modo da evitare cadute o collisioni che causino lesione all'utilizzatore e a terze parti.
- Prima di partire assicurarsi che il percorso sia sgombro da persone o cose.
- Guidare con le mani sul manubrio/volante e guardare sempre la strada.
- Frenare per tempo per evitare scontri.

### ATTENZIONE!

- Controllare che tutte le borchie/dadi di fissaggio delle ruote siano ben salde.

## SERVIZIO ASSISTENZA

PEG PEREGO offre un servizio di assistenza post-vendita, direttamente o tramite un network di centri di assistenza autorizzati, per eventuali riparazioni o sostituzioni e vendita di ricambi originali.

Per contattare un centro assistenza visitate il nostro sito  
<http://global.pegperego.com/toys-support/>

Per qualsiasi segnalazione, è necessario possedere il numero seriale corrispondente all'articolo. Per individuare il numero seriale consultare la pagina dedicata ai pezzi di ricambio.

## ISTRUZIONI DI MONTAGGIO

### ATTENZIONE

LE OPERAZIONI DI MONTAGGIO DEVONO ESSERE EFFETTUATE SOLO DA ADULTI. PRESTARE ATTENZIONE A QUANDO SI ESTRAE IL VEICOLO DALL'IMBALLO. TUTTE LE VITI E I PICCOLI PEZZI SI TROVANO IN UN SACCHETTO ALL'INTERNO DELL'IMBALLO. Non utilizzare il giocattolo se risulta danneggiato dopo l'apertura dell'imballo, rivolgersi al punto vendita o chiamare il centro assistenza. Fare attenzione alla presenza di bambini durante l'operazione di montaggio a causa dei rischi derivanti dai pezzi piccoli (pericolo di ingestione) e dai sacchetti di plastica che li contengono (pericolo di soffocamento). Per il montaggio del giocattolo è necessario munirsi di cacciavite a taglio ed a stella, martello e pinza.

### MONTAGGIO

- 1 • Togliere i 4 tappi di protezione degli assali.
- 2 • Posizionare il sedile sul suo supporto. Attenzione: il sedile è regolabile in 2 posizioni, come mostra la figura.
- 3 • Fissare il sedile nella posizione desiderata con le 2 viti in dotazione.
- 4 • Inserire la parte anteriore del gruppo appena assemblato, nei 2 fori del telaio.
- 5 • Fissalo nella parte posteriore con le 2 viti in dotazione.
- 6 • Infilare il roll bar nella scocca, come mostrato in figura.
- 7 • Procedere avvitandolo con le 2 viti in dotazione.
- 8 • Ruotare il perno rosso che aggancia la cabina, fino a permetterne l'apertura (1). Sganciare la cabina. Procedere inserendo la cerniera fino a fine corsa, nella parte anteriore del telaio (2). Chiudere la cabina (3) ed assicurarla ruotando il perno rosso di 180°.
- 9 • Unire a pressione, le 2 parti del volante.
- 10 • Inserire il clacson nel foro centrale del volante seguendo le istruzioni presenti nel suo imballo.
- 11 • Tenendo spinta l'asta volante verso l'alto, infilare il volante.
- 12 • Allineare i fori dell'asta volante e del volante. Fissare il volante con la vite e il dado: il dado si inserisce nel foro esagonale, la vite nel foro circolare.
- 13 • Prima di eseguire il montaggio delle ruote anteriori (quelle più piccole), assicurarsi che siano complete di bussole interne e cerchioni. Procedere infilando sulla leva sterzo a sinistra, in

## ENGLISH

sequenza, una rondella, la ruota anteriore sinistra (indicazione che si trova nell'interno della ruota) e un'altra rondella.

- 14 • Inserire una delle rondelle autobloccanti più grandi sull'apposito attrezzo mostrato in figura. Attenzione, le linguette della rondella autobloccante devono essere rivolte verso l'interno dell'attrezzo (vedi particolare **A**).  
NOTA: nel sacchetto, troverete più rondelle autobloccanti del necessario, vanno conservate nell'eventualità che se ne rompa una.
- 15 • Fissare la ruota come in figura, spingendo fino in fondo la rondella autobloccante. Ripetere le operazioni per montare la restante ruota anteriore.
- 16 • Prima di eseguire il montaggio delle ruote posteriori, assicurarsi che siano complete di bussole interne e cerchioni. Infilare la ruota posteriore sinistra (indicazione che si trova nell'interno della ruota) facendo attenzione che la sagoma dell'assale si incastrerà correttamente nella bussola della ruota (part. A). Inserire una rondella piana.
- 17 • Inserire una rondella autobloccante nell'apposito attrezzo fornito. **ATTENZIONE:** le linguette della rondella autobloccante devono essere rivolte verso l'interno dell'attrezzo (vedi particolare **A**).
- 18 • Eseguire il fissaggio della ruota posteriore sinistra con un martello, come mostrato in figura.
- 19 • Posizionare il giocattolo sul fianco sinistro, mantenendo un attrezzo conico inserito nella ruota sinistra. Successivamente infilare in sequenza: la restante ruota posteriore, una rondella piana e l'apposito attrezzo con una rondella autobloccante inserita. Fissare con il martello, come mostrato in figura.
- 20 • Montare a pressione i 2 tappi copriborchia piccoli nelle ruote posteriori e quelli grandi, in quelle anteriori.
- 21 • Applicare gli adesivi argentati ai fanali posteriori.
- 22 • Inserire i 2 fanali posteriori, incastrando prima la parte inferiore poi quella superiore, come mostrato in figura.
- 23 • Applicare l'adesivo argentato al fanale anteriore e procedere inserendo a scatto tutti i ganci del fanale.

### RIMORCHIO

Per montare il rimorchio seguire le seguenti istruzioni.

- 24 • Inserire una delle 4 rondelle autobloccanti (2 di scorta) nell'apposito attrezzo fornito.  
**ATTENZIONE:** le linguette della rondella autobloccante devono essere rivolte verso l'interno dell'attrezzo (vedi particolare A).
- 25 • Togliere l'assale dall'imballo. Togliere i tappi di protezione dell'assale. Inserire l'assale picchiando con un martello nell'apposito attrezzo fino in fondo; rimuovere successivamente l'attrezzo.
- 26 • Inserire a pressione i cerchioni nelle ruote. Infilare sull'assale i componenti nell'ordine: rondella, ruota, altra ruota, rondella (le rondelle fornite sono 4, 2 di scorta). **ATTENZIONE:** verificare che le ruote siano complete di bussole; infilarle correttamente, ossia con i cerchioni rivolti verso l'esterno.
- 27 • Posizionare una rondella autobloccante nell'apposito attrezzo, inserire l'assale preparato e picchiare fino in fondo.
- 28 • Infilare, premendo, il gruppo ruote sulla base del rimorchio.
- 29 • Inserire il perno rosso nell'estremità del rimorchio.
- 30 • Agganciare il fondo del rimorchio (preparato in precedenza) sul cassone premendo, come mostrato in figura.
- 31 • Assemblare i 3 lati del rimorchio tenendo, rivolte verso l'esterno, le parti raffiguranti l'effetto legno.
- 32 • Posizionare i pezzi assemblati sul fondo del rimorchio incastrandoli negli appositi fori.
- 33 • Applicare i 2 tappi copriborchie restanti alle ruote del rimorchio.
- 34 • Per agganciare il rimorchio al trattore, agire come segue: inserire il gancio del rimorchio nel foro che si trova sul retro del trattore e ruotarlo (vedi fig. 35).
- 35 • Posizione 1: il rimorchio può essere rimosso. Posizione 2: il rimorchio è bloccato.  
**ATTENZIONE:** Il rimorchio può contenere oggetti per un massimo di 10 kg.

### CARATTERISTICHE E USO

- 36 • **PORTABIBITE:** comodo portabibite situato vicino al sedile.
- 37 • **CLACSON:** il veicolo è dotato di clacson sul volante.
- 38 • **REGOLAZIONE PEDALI:** i pedali possono essere regolati in 2 posizioni, in funzione dell'altezza del bambino. **POSIZIONE A** (superiore) per

bambino piccolo, **POSIZIONE B** (inferiore) per bambino grande. Le 2 posizioni sono indicate con 2 pallini di colore differente sull'adesivo in corrispondenza. Procedere svitando le 3 viti di fissaggio del disco di regolazione pedali (rappresentate sull'adesivo con simboli) e ruotandolo nella posizione desiderata, riavvitare poi le 3 viti di fissaggio. **ATTENZIONE:** effettuare l'operazione da entrambi i lati nella stessa posizione, superiore o inferiore, per entrambe i dischi di regolazione.

- 39 • **REGOLAZIONE SEDILE:** il sedile è regolabile in 2 posizioni in funzione della crescita del bambino, procedere come descritto nella figura 2.
- 40 • **CABINA APRIBILE:** con l'ausilio di una moneta, ruotare il gancio rosso fino alla posizione indicata in figura. Aprendo la cabina si trova un capiente vano portaoggetti.



**Peg Perego S.p.A. is ISO 9001 certified.**

This certification provides customers and consumers with a guarantee of transparency and assurance about the company's working procedures.

### IMPORTANT INFORMATION

Read this instruction manual carefully to learn how to use the vehicle and teach your child to drive it properly and safely while enjoying it at the same time. Keep the manual safe for future reference.

If you transfer this product to another user, make sure to include this instructions booklet.

- **Ages 2+**
- **Maximum allowable weight 25 kg**
- One-seat vehicle

Do not exceed the maximum allowable weight of 25 kg. This limit includes both the occupant and the load (if any).

Peg Perego reserve the right to make changes to the models and information in the present publication at any time, for technical or company reasons.

### DECLARATION OF CONFORMITY

A CE marked product, designed and type-approved in compliance with the applicable EU directives, intended for the markets and countries implementing such standards.

**PRODUCT NAME**  
MAXI DIESEL TRACTOR

**PRODUCT IDENTIFICATION CODE**  
IGCD051

**REFERENCE STANDARD (origin)**  
Directive on the safety of toys 2009/48/EC  
Standard EN 71-1 + EN 71-2  
Standard EN 71-3

Directive on WEEE - RAEE 2003/108/EC

Reg. (CE) n.1907/2006 (Reach) allegato XVII-51 &52 phthalates in toys

The vehicle is not compliant with the requirements of road transport standards and consequently cannot travel on public roads.

**DECLARATION of CONFORMITY**  
Peg Perego S.p.A. declares under its own responsibility that the item in question has been subjected to internal operational tests and approved according to the standards in force at external, independent laboratories.

**PLACE AND DATE OF ISSUE**  
Italy - 01.07.2012

Peg Perego S.p.A.  
via A. De Gasperi 50  
20862 Arcore (MB) - ITALIA

## SAFETY STANDARDS

Our toys are compliant with European Safety Standards for toys (safety requirements stipulated by the EEC Council) and with the "U.S. Consumer Toy Safety Specification". They are also certified by notified toy safety bodies in accordance with Directive 2009/48/EC. They are not compliant with the requirements of road transport standards and consequently cannot travel on public roads.

- A child must be 2 year of age or older for the necessary coordination and maturation to operate this motorized vehicle safely.
- **CAUTION! DO NOT, UNDER ANY CIRCUMSTANCE,** use this toy on public roads.
- **WARNING!** Using the vehicle on public roads, in narrow spaces or near watercourses and swimming pools may cause injury to the users and/or third parties. Adult supervision is always necessary.
- Children must always wear shoes when using the vehicle.
- When the vehicle is in operation make sure that children do not put their hands, feet, other body parts, clothing, or other objects close to the moving parts.
- Do not use petrol or other flammable substances close to the vehicle.
- The vehicle must be only be used by a single child unless it is classed as a two-seater vehicle.

### WEEE DIRECTIVE (EU only)

- At the end of its useful life, this product is classed as Waste Electrical and Electronic Equipment (WEEE) and must therefore not be disposed of as urban waste but instead taken to a designated separated waste collection facility.
- Take it to an appropriate collection centre.
- The barred dustbin symbol indicates that the product must undergo sorted waste collection.



### LR44 BATTERY WARNINGS

The insertion of the batteries must be carried out and supervised by adults only. Do not allow children to play with the batteries.

- The batteries must be replaced by an adult.
- Only use the battery type specified by the manufacturer.
- Respect the +/- polarity.
- Do not short circuit the power supply terminals: risk of fire or explosion.
- Always remove the batteries when the toy is not used for a long time.
- Do not throw the batteries into a fire.
- Never try to recharge batteries if they are not rechargeable.
- Do not mix old and new batteries.
- Remove flat batteries.
- Dispose of flat batteries in the appropriate recycling containers.



## MAINTENANCE AND VEHICLE CARE

- Do not disassemble or try to repair the vehicle on your own. Contact an authorised Peg Perego customer support centre.
- Regularly check the conditions of the vehicle. In case of fault, do not try to use the vehicle. For repair use only original PEG PEREGO's spare parts.
- PEG PEREGO assumes no liability if the product as been tampered with.
- Do not leave vehicle near sources of heat such as radiators, stoves, fireplaces, etc.
- Protect vehicle from water, rain, snow, etc.
- Periodically lubricate (with a light weight oil) moving parts, such as wheel bearings, steering linkages, and chains at points of rotation or where they come in contact.
- The vehicle's surface can be cleaned with a dampcloth. Do not use abrasive cleaners.
- The cleaning must be carried out by adults only.
- Never disassemble the vehicles mechanisms unless authorized by PEG PEREGO.

## RULES FOR SAFE DRIVING

For the safety of the child, before starting up the vehicle read and carefully follow the following instructions.

- Teach the child how to use the vehicle properly for safe and enjoyable driving.
- The toy must be used with caution, as it requires substantial dexterity in order to avoid falls or collisions which could cause injuries to the user or third parties.
- Before starting, check that there are no people or objects obstructing the vehicle's path.
- Drive with hands on the handlebars/steering wheel and always watch the road ahead.
- Brake in good time to avoid collisions.

### WARNING!

- Check that all the wheel fixing studs/nuts are fastened properly.

## CUSTOMER SERVICE

PEG PEREGO offers an after-sales customer service, directly or through a network of authorized assistance centres, for any repairs or replacements and the sale of original spare parts.

To contact a service center, visit our website: <http://global.pegperego.com/toys-support/>

The item's serial number must always be quoted. See the page on spare parts to find out how to identify the serial number.

## ASSEMBLY INSTRUCTIONS

### WARNING

ASSEMBLY MUST ONLY BE CARRIED OUT BY ADULTS. TAKE CARE WHEN REMOVING THE VEHICLE FROM ITS PACKAGING. ALL THE SCREWS AND SMALL PARTS ARE CONTAINED IN A BAG INSIDE THE PACKAGING.

Do not use the toy if you find it damaged after opening the packaging. Contact the shop where you bought it or the customer support centre.

Take care in the presence of children while assembling the toy, given the risks caused by small parts (ingestion hazard) and the plastic bags that contain them (choking hazard).

To assemble the toy, you will need a flat-head screwdriver, a Phillips screwdriver, a hammer, and a pair of pliers.

### ASSEMBLY

- 1 • Remove the 4 protective caps from the axles.
- 2 • Put the seat on its base. Please note: The seat can be put in 2 different positions, as shown in the figure.
- 3 • Secure the seat in the desired position with the 2 screws provided.
- 4 • Insert the front part of the unit that you have just assembled in the 2 slots in the chassis.
- 5 • Secure it at the rear with the 2 screws provided.
- 6 • Insert the roll bar in the bodywork, as shown in the figure.
- 7 • Secure it with the 2 screws provided.
- 8 • Turn the red coupling pin so that the cab can be opened (1). Release the cab. Fully insert the hinge at the front of the chassis (2). Close the cab (3) and secure it by turning the red pin 180°.
- 9 • Click together the 2 parts of the steering wheel.
- 10 • Follow the instructions in the packaging of the horn to insert it in the hole in the centre of the steering wheel.
- 11 • Push the steering column up from below and slot the steering wheel onto it.
- 12 • Line up the holes in the steering column and the steering wheel. Secure the steering wheel with the screw and the nut: the nut goes in the hexagonal hole and the screw in the round hole.
- 13 • Before fitting the front wheels (the smaller ones), ensure that the internal bushes and wheel trims are present. Put the following on the left steering lever; in this order: a washer, the front left wheel (see the label inside the wheel) and another washer.
- 14 • Put one of the bigger self-locking washers into the special tool, as shown in the figure. The tabs on the self-locking washer must face towards the inside of the tool (see detail A). PLEASE NOTE:

The bag contains more self-locking washers than you will need. Keep the others as spares in case one breaks.

- 15 • Push the self-locking washer all the way down to secure the wheel, as shown in the figure. Repeat the procedure to fit the other front wheel.
- 16 • Before fitting the rear wheels, ensure that the internal bushes and wheel trims are present. Insert the left rear wheel (see the label inside the wheel). Make sure that the shape of the axle fits properly into the bush of the wheel (detail A). Insert a flat washer.
- 17 • Insert a self-locking washer in the special tool provided. PLEASE NOTE: The tabs on the self-locking washer must face towards the inside of the tool (see detail A).
- 18 • Secure the rear left wheel with a hammer, as shown in the figure.
- 19 • Leave one of the special conical tools in the left wheel and lay the toy on its left-hand side. Insert the following, in this order: the other rear wheel, a flat washer and the special tool, with a self-locking washer inside it. Secure the wheel with a hammer, as shown in the figure.
- 20 • Click the 2 small caps onto the rear wheels and the big ones onto the front wheels.
- 21 • Put the silver stickers on the rear lights.
- 22 • Fit the 2 rear lights. Slot in the lower part first and then the upper part, as shown in the figure.
- 23 • Put the silver sticker on the front headlight and click on all of the headlight clips.

## TRAILER

Follow the instructions below to assemble the trailer.

- 24 • Insert one of the 4 self-locking washers (there are 2 spares) in the special tool provided. PLEASE NOTE: The tabs on the self-locking washer must face towards the inside of the tool (see detail A).
- 25 • Remove the axle from the packaging and take off its protective caps. Use a hammer to hit the axle all the way down into the tool provided, then remove the tool.
- 26 • Click the wheel trims onto the wheels. Put the following items on the axles, in this order: a washer, a wheel, the other wheel, a washer (4 washers are provided, 2 of which are spares). PLEASE NOTE: Make sure that the bushes are present in the wheels and that the wheels are fitted correctly, with the wheel trims facing outwards.
- 27 • Put a self-locking washer in the special tool, insert the axle that you prepared earlier and hit it all of the way in with a hammer.
- 28 • Slot the wheel unit into the bottom of the trailer.
- 29 • Insert the red clip in the end of the trailer.
- 30 • Clip the bottom of the trailer that you prepared earlier into the body, as shown in the figure.
- 31 • Assemble the 3 sides of the trailer. Ensure that the parts with the wooden effect are facing outwards.
- 32 • Fit the assembled parts into the slots in the body of the trailer.
- 33 • Put the 2 remaining caps onto the wheels of the trailer.
- 34 • To attach the trailer to the tractor, insert the clip on the trailer in the hole at the back of the tractor and turn it (see fig. 35).
- 35 • Position 1: The trailer can be removed. Position 2: The trailer is attached. PLEASE NOTE: The trailer can hold items with a maximum total weight of 10 kg.

## VEHICLE FEATURES AND INSTRUCTIONS FOR USE

- 36 • **DRINK HOLDER:** A convenient drink holder situated near the seat.
- 37 • **HORN:** There is a horn on the steering wheel of the vehicle.
- 38 • **ADJUSTING THE PEDALS:** The pedals can be put in 2 different positions to cater to the height of the child. POSITION **A** (the upper one) is for smaller children and POSITION **B** (the lower one) is for bigger children. The 2 positions are marked with 2 different colored dots on the corresponding sticker. Remove the 3 screws holding the pedal adjustment disk (which are shown on the sticker with symbols) and rotate it to the desired position, then tighten the 3 screws. PLEASE NOTE: Put both adjustment disks in the same position (upper or lower) on both sides.
- 39 • **ADJUSTING THE SEAT:** The seat can be put in 2 different positions to cater to the growth of the child. See figure 2 for details.
- 40 • **OPENING HOOD:** Use a coin to turn the red

clip as far as the position shown in the figure.  
Inside the hood is a large storage compartment.

## FRANÇAIS

**PEG PEREGO® vous remercie d'avoir choisi ce produit. Depuis plus de 60 ans, PEG PEREGO accompagne les promenades des enfants. Dès leur naissance, avec les landaus puis avec les poussettes et plus tard, avec les jouets à pédales et à batterie.**

**Découvrez sur notre site la gamme complète des produits, les nouveautés et d'autres renseignements sur le monde Peg Perego.**

[www.pegperego.com](http://www.pegperego.com)



**La société Peg Perego S.p.A. est certifiée ISO 9001.**

La certification garantit aux clients et aux consommateurs la transparence et la fiabilité des méthodes de travail de l'entreprise.

### RECOMMANDATIONS IMPORTANTES

Lisez attentivement ce manuel d'instructions pour vous familiariser avec le modèle et apprendre à votre enfant à le conduire de façon correcte, amusante et en toute sécurité. Conserver ensuite ce manuel pour pouvoir vous y référer à l'avenir.

Si le produit est confié à des tiers, assurez-vous qu'il soit accompagné du manuel d'instructions.

- **Âge 2+**
- **Poids maximal autorisé 25 kg**
- Véhicule à 1 place

Ne pas dépasser le poids maximal autorisé de 25 kg. Cette limite s'applique aussi bien aux conducteurs qu'à l'éventuel chargement.

Peg Perego se réserve le droit d'apporter, à tout moment, des modifications aux modèles et aux données figurant dans ce livret, pour des raisons de caractère technique ou de management.

### DECLARATION DE CONFORMITE

Produit marqué CE, conçu et homologué conformément aux directives communautaires applicables, destiné aux marchés et pays de transposition de ces normes.

**DENOMINATION DU PRODUIT**  
MAXI DIESEL TRACTOR

**CODE D'IDENTIFICATION DU PRODUIT**  
IGCD0551

#### REFERENCES NORMATIVES (origine)

Directive on the safety of toys 2009/48/EC  
Standard EN 71-1 + EN 71-2  
Standard EN 71-3

Directive on WEEE - RAEE 2003/108/EC

Reg. (CE) n.1907/2006 (Reach) allegato XVII-51 & 52  
phthalates in toys

Ce produit n'est pas conforme aux normes de circulation routière et, par conséquent, ne doit pas circuler sur les voies publiques.

#### DECLARATION DE CONFORMITE

Peg Perego S.p.A. déclare sous son entière responsabilité que l'article ci-dessus référencé a été soumis à des essais internes et a été homologué auprès de laboratoires externes et indépendants, conformément aux normes en vigueur.

#### DATE ET LIEU DE DELIVRANCE

Italie - 01.07.2012

Peg Perego S.p.A.  
Via A. De Gasperi, 50  
20862 Arcore (MB) - ITALIA

### NORMES DE SECURITE

Nos jouets sont conformes aux normes de sécurité européennes sur les jouets (conditions essentielles de sécurité prévues par le Conseil de l'EEC) et par l'« U.S. Consumer Toy Safety Specification ». Ils sont par ailleurs certifiés par des organismes agréés en matière de sécurité des jouets, conformément à la directive 2009/48/CE. Ces produits ne sont pas conformes aux normes de circulation routière et, par conséquent, ne doivent pas circuler sur les voies publiques.

- Le véhicule n'est pas apte aux enfants âgés de moins de 24 mois pour ses caractéristiques fonctionnelles et dimensionnelles.
- **ATTENTION ! NE JAMAIS UTILISER** le jouet sur la voie publique.
- **ATTENTION !** L'utilisation du véhicule sur routes publiques ou à proximité de cours d'eau ou de piscines ou en espaces confinés peut entraîner un risque de lésion pour les utilisateurs et/ou les tierces parties. La surveillance d'un adulte est toujours nécessaire.
- Les enfants doivent toujours porter des chaussures lorsqu'ils jouent avec le véhicule.
- Quand le véhicule est en fonction, veillez à ce que les enfants ne mettent pas les mains, les pieds ou autres parties du corps, ni des vêtements ou autres objets près des parties en mouvement.
- Ne jamais utiliser d'essence ou autres substances inflammables à proximité du véhicule.
- Si le véhicule n'appartient pas à la catégorie des véhicules à deux places, il devra impérativement n'être utilisé que par un seul enfant.

#### DIRECTIVE RAEE (UE seulement)

- A la fin de sa vie, ce produit constitue un déchet classé RAEE et, par conséquent, ne doit pas être éliminé comme déchet urbain mais doit faire l'objet du tri sélectif des déchets;
- Déposer le déchet dans les conteneurs écologiques des déchetteries prévus à cet effet;
- La poubelle barrée indique que le produit doit faire l'objet du tri sélectif des déchets.
- La poubelle barrée indique que le produit doit faire l'objet du tri sélectif des déchets.



#### RECOMMANDATIONS CONCERNANT LES PILES LR44

Les piles doivent être mises exclusivement par un adulte et sous sa responsabilité. Ne pas laisser les enfants jouer avec les piles.

- Les piles doivent être remplacées par un adulte.
- N'utiliser que le type de pile recommandé par le fabricant.
- Respecter la polarité +/-
- Ne pas court-circuiter les bornes d'alimentation: risque d'incendie ou d'explosion.
- Enlevez toujours les piles quand le jouet n'est pas utilisé pendant une longue période.
- Ne pas jeter les piles dans le feu.
- Ne jamais tenter de recharger des piles non rechargeables.
- Ne pas mélanger des piles neuves avec de vieilles piles.
- Enlever les piles usées.
- Jeter les piles usées dans les conteneurs de recyclage prévus à cet effet.



## ENTRETIEN ET SOIN DU VEHICULE

- Éviter de démonter ou de tenter de réparer le véhicule de votre propre initiative. Contactez un centre d'assistance agréé Peg Perego.
- Contrôler régulièrement l'état du véhicule. Si l'on trouve des défauts, le véhicule ne devra pas être utilisé. Pour les réparations, n'utiliser que des pièces de rechange d'origine PEG PEREGO.
- PEG PEREGO décline toute responsabilité en cas de mauvaise.
- Ne pas laisser le véhicule à proximité de sources de chaleur comme des radiateurs, des cheminées, etc.
- Protéger le véhicule de l'eau, de la pluie, de la neige, etc.
- Lubrifier périodiquement (avec une huile légère) les parties mobiles comme roulements à billes, direction, chain, etc.
- Les surfaces du véhicule peuvent être nettoyées avec un chiffon humide et, s'il est nécessaire, avec des produits d'emploi domestique.
- Les opérations de nettoyage doivent être effectuées exclusivement par des adultes.
- Ne jamais démonter les mécanismes du véhicule, sauf autorisation de PEG PEREGO.

## REGLES POUR UNE CONDUITE EN TOUTE SECURITE

Pour la sécurité de l'enfant: avant de mettre en marche le véhicule, lire et suivre attentivement les instructions suivantes:

- apprenez à l'enfant à utiliser correctement le véhicule pour garantir une conduite amusante en toute sécurité.
- l'usage du jouet requérant une grande habileté, il doit être utilisé avec prudence de façon à éviter des chutes ou des collisions pouvant causer des lésions à l'utilisateur ou à des tiers.
- avant de démarrer, vérifier qu'il n'y ait pas d'obstacle et que personne ne se trouve sur le parcours.
- conduire avec les mains sur le guidon/volant et toujours regarder la route.
- freiner à temps pour éviter les chocs.

### ATTENTION!

- Contrôler si toutes les plaques/écrous de fixation des roues sont bien serrés.

## SERVICE D'ASSISTANCE

PEG PEREGO offre un service d'assistance après-vente, directement ou par le biais de centres d'assistance agréés, pour toute réparation, remplacement et achat de pièces de rechange originales.

Pour contacter un centre d'assistance, visitez notre site <http://global.pegperego.com/toys-site/support/>

Pour toute communication, avoir à disposition le numéro de série de l'article. Pour trouver le numéro de série, consulter la page consacrée aux pièces de rechange.

## GARANTIE

Nos véhicules sont garantis pendant une période de 24 mois à compter de la date d'achat (le ticket de caisse faisant foi) contre vice ou défaut de fabrication, à l'exception de la batterie et du chargeur (se reporter aux instructions d'utilisation détaillées dans cette notice). La garantie s'applique dans le cadre d'une utilisation normale du véhicule, le fabricant se réservant le droit d'expertiser les pièces.

Le fabricant ne saurait en aucune manière être tenu responsable en cas:

- de non respect des recommandations de ce manuel d'utilisation.
- de mauvaise utilisation du véhicule ou d'endommagements accidentels.
- de modifications techniques du véhicule qui pourraient endommager le véhicule et entraîner de graves dangers pour la sécurité de l'enfant.
- d'usure normale des pièces (exemples: roues).

**Conserver cette notice d'utilisation durant toute la durée de vie du véhicule.**

## INSTRUCTIONS POUR LE MONTAGE

### ATTENTION!

LE MONTAGE DOIT ETRE EFFECTUE UNIQUEMENT PAR UN ADULTE.

DEBALLEZ LE VEHICULE AVEC PRECAUTION. TOUTES LES VIS ET LES PETITES PIECES SONT DANS UN SACHET DANS L'EMBALLAGE.

Ne pas utiliser le produit s'il est endommagé à l'ouverture de l'emballage, contacter le service après-vente ou téléphoner au centre d'assistance. Tenir les enfants à l'écart lors de l'opération de montage, car il existe des risques liés aux petites pièces (risque d'ingestion) et aux sachets en plastique qui les contiennent (risque d'étouffement). Pour le montage du jeu, se munir de tournevis plats et cruciformes, d'un marteau et d'une pince.

## MONTAGE

- 1 • Enlever les 4 capuchons de protection des essieux.
- 2 • Placer le siège sur son support. Attention : le siège a 2 positions de réglage, comme indiqué sur la figure.
- 3 • Fixer le siège dans la position désirée avec les 2 vis fournies.
- 4 • Poser la partie avant du groupe que vous venez d'assembler dans les 2 trous du châssis.
- 5 • Fixer la partie arrière avec les 2 vis fournies.
- 6 • Placer la roll-bar sur la caisse, comme indiqué sur la figure.
- 7 • Visser avec les 2 vis fournies.
- 8 • Faire tourner l'élément rouge de fixation de la cabine de sorte qu'elle puisse s'ouvrir (1). Décrocher la cabine. Insérer la charnière en butée, à l'avant du châssis (2). Fermer la cabine (3) et la fixer en faisant pivoter l'élément rouge de 180°.
- 9 • Assembler par pression les 2 parties du volant.
- 10 • Poser le klaxon dans le trou prévu au centre du volant en suivant les instructions fournies dans son emballage.
- 11 • Emboîter le volant en tirant la tige du volant vers le haut.
- 12 • Aligner les trous de la tige du volant avec ceux du volant. Fixer le volant avec la vis et le boulon : le boulon se place dans le trou hexagonal, la vis dans le trou rond.
- 13 • Avant de monter les roues avant (les plus petites), vérifier si elles sont munies des douilles internes et des jantes. Enfiler sur le levier de direction à gauche, dans l'ordre, une rondelle, la roue avant gauche (indication qui se trouve à l'intérieur de la roue) et une autre rondelle.
- 14 • Poser l'une des rondelles autobloquantes plus grandes sur l'outil illustré sur le schéma. Attention : les languettes de la rondelle autobloquante doivent être tournées vers l'intérieur de l'outil (voir détail A). REMARQUE : le sachet contient plus de rondelles autobloquantes que nécessaire, les conserver au cas où une rondelle se casserait.
- 15 • Fixer la roue comme indiqué sur la figure, en poussant la rondelle autobloquante jusqu'au fond. Répéter ces opérations pour monter l'autre roue avant.
- 16 • Avant de monter les roues arrière, vérifier si elles sont munies des douilles internes et des jantes. Enfiler la roue arrière gauche (indication qui se trouve à l'intérieur de la roue) en veillant à ce que l'essieu s'encastre correctement dans la douille de roue (détail A). Mettre une rondelle plate.
- 17 • Mettre une rondelle autobloquante dans l'outil fourni à cet effet. ATTENTION : les languettes de la rondelle autobloquante doivent être tournées vers l'intérieur de l'outil (voir détail A).
- 18 • Fixer la roue arrière gauche avec un marteau, comme indiqué sur la figure.
- 19 • Placer le jouet sur le côté gauche, en laissant un outil conique inséré dans la roue gauche. Ensuite enfiler dans l'ordre : l'autre roue arrière, une rondelle plane et l'outil prévu à cet effet avec une rondelle autobloquante insérée. Fixer avec le marteau, comme indiqué sur la figure.
- 20 • Monter en faisant pression les 2 petits capuchons enjoliveurs dans les roues arrières et les grands dans les roues avant.
- 21 • Appliquer les autocollants argentés sur les feux arrières.
- 22 • Placer les 2 feux arrière en emboîtant d'abord la partie inférieure puis la partie supérieure, comme indiqué sur la figure.
- 23 • Appliquer l'autocollant argenté sur le feu avant puis clipser toutes les fixations du feu.

## REMORQUE

Pour monter la remorque suivre les instructions suivantes.

- 24 • Mettre l'une des 4 rondelles autobloquantes (2 de réserve) dans l'outil fourni à cet effet. ATTENTION : les languettes de la rondelle autobloquante doivent être tournées vers l'intérieur de l'outil (voir détail A).
- 25 • Sortir l'essieu de l'emballage. Retirer les capuchons de protection de l'essieu. Placer l'essieu en tapant avec un marteau dans l'outil fourni à cet effet jusqu'au fond, puis retirer l'outil.
- 26 • Emboîter les jantes dans les roues. Enfiler les éléments sur l'essieu, dans l'ordre, comme suit : rondelle, roue, autre roue, rondelle (4 rondelles sont fournies, dont 2 de réserve). ATTENTION : vérifier si les roues sont munies de douilles ; enfiler correctement les roues, c'est-à-dire avec les jantes tournées vers l'extérieur.
- 27 • Mettre une rondelle autobloquante dans l'outil fourni à cet effet, puis monter l'essieu ainsi préparé et taper jusqu'au fond.
- 28 • Placer le groupe de roues sur la base de la remorque.
- 29 • Enfiler le pivot rouge dans le trou situé à l'extrémité de la remorque.
- 30 • Emboîter le fond de la remorque (assemblé précédemment) sur la caisse en faisant pression, tel qu'illustré sur le schéma.
- 31 • Assembler les 3 côtés de la remorque en veillant à ce que les parties effet bois soient tournées vers l'extérieur.
- 32 • Placer les éléments assemblés sur le fond de la remorque en les emboîtant dans les trous prévus à cet effet.
- 33 • Appliquer les 2 capuchons enjoliveurs restants sur les roues de la remorque.
- 34 • Pour accrocher la remorque au tracteur, procéder comme suit : mettre le crochet de la remorque dans le trou situé à l'arrière du tracteur, puis tourner le crochet (voir fig. 35).
- 35 • Position 1 : la remorque peut être décrochée. Position 2 : la remorque est bloquée. ATTENTION : la remorque peut contenir une charge maximale de 10 kg.

## CARACTÉRISTIQUES ET UTILISATION

- 36 • PORTE-BOISSONS : un porte-boissons pratique est prévu à côté du siège.
- 37 • KLAXON : le véhicule est muni de klaxon sur le volant.
- 38 • RÉGLAGE DU SIÈGE : le siège peut être réglé sur 2 positions en fonction de la taille de l'enfant, procéder comme indiqué en figure 2.
- 39 • RÉGLAGE DES PÉDALES : les pédales peuvent être réglées sur 2 positions, en fonction de la taille de l'enfant. POSITION **A** (supérieure) pour un petit enfant, POSITION **B** (inférieure) pour un enfant plus grand. Les 2 positions sont signalées par 2 pastilles de couleur différente sur l'autocollant correspondant. Dévisser les 3 vis de fixation du disque de réglage des pédales (vis représentées sur l'autocollant par des symboles) puis en tournant dans la position désirée, revisser les 3 vis de fixation. ATTENTION : effectuer cette opération des deux côtés dans la même position, supérieure ou inférieure, pour les deux disques de réglage.
- 40 • CABINE OUVRABLE : avec une pièce de monnaie, tourner le crochet rouge jusqu'à la position illustrée sur le schéma. À l'intérieur de la cabine se trouve un grand vide-poche.

# DEUTSCH

**PEG PEREGO® bedankt sich für den Kauf dieses Produktes. Seit über 60 Jahren führt PEG PEREGO die Kinder spazieren. Als Neugeborene im Kinderwagen, dann im Kindersportwagen und später mit den Trot- und Batterie-Spielfahrzeugen.**

**Entdecken Sie die komplette Produktreihe, die Neuheiten und weitere Informationen über die Welt von Peg Perego auf unserer Webseite**

[www.pegperego.com](http://www.pegperego.com)



**Peg-Pérego S.p.A. besitzt das Zertifikat ISO 9001.**

Die Zertifizierung garantiert den Kunden und Konsumenten Transparenz und sichert das Vertrauen in die Arbeitsweise des Unternehmens.

## WICHTIGE INFORMATIONEN

Bitte lesen Sie aufmerksam die Bedienungsanleitung durch, um sich mit dem Gebrauch des Modells vertraut zu machen und um Ihrem Kind den richtigen, sicheren und unterhaltensamen Umgang damit zeigen zu können. Bitte bewahren Sie das Handbuch auch für spätere Hinweise auf.

Stellen Sie bei einer Überlassung des Produkts an eine dritte Partei sicher, dass die Betriebsanleitung bei dem Produkt bleibt und mit ihm übergeben wird.

- **Alter 2+**
- **Zulässiges Gesamtgewicht 25 kg**
- Fahrzeug mit 1 Sitz

Das zulässige Gesamtgewicht von 25 kg darf nicht überschritten werden. Dieses Gewicht schließt sowohl die Fahrgäste, als auch eine etwaige Ladung mit ein.

Peg Perego behält sich das Recht vor, zu jedem beliebigen Zeitpunkt und aus technischen oder betrieblichen Gründen Abänderungen an den in dieser Ausgabe aufgeführten Modellen und technischen Daten vorzunehmen.

## KONFORMITÄTSERKLÄRUNG

Das Produkt trägt eine CE-Plakette, wurde unter Berücksichtigung der anwendbaren europäischen Normen entworfen und gebaut und ist für die Märkte derjenigen Länder bestimmt, die diesen Normen unterliegen.

**PRODUKTBEZEICHNUNG**  
MAXI DIESEL TRACTOR

**IDENTIFIKATIONSKODE DES PRODUKTES**  
IGCD0551

**HINWEISE AUF GESETZLICHE BESTIMMUNGEN (Herkunft)**

Directive on the safety of toys 2009/48/EC  
Standard EN 71-1 + EN 71-2  
Standard EN 71-3

Directive on WEEE - RAEE 2003/108/EC

Reg. (CE) n.1907/2006 (Reach) allegato XVII-51 &52 phthalates in toys

Das Fahrzeug stimmt nicht mit den Richtlinien der Straßenverkehrsordnung überein und darf demnach nicht auf öffentlichen Straßen gefahren werden.

## KONFORMITÄTSERKLÄRUNG

Peg Perego S.p.A. erklärt auf eigene Verantwortung, dass der beschriebene Artikel internen Prüfungen unterzogen und gemäß der gültigen Bestimmungen von externen und unabhängigen Labors zugelassen wurde.

**DATUM UND ORT DER AUSSTELLUNG**  
Italien - 01.07.2012

Peg Perego S.p.A.  
Via A. De Gasperi, 50  
20862 Arcore (MB) – ITALIA

## SICHERHEITSBESTIMMUNGEN

Unsere Spielwaren entsprechen den vorgesehenen Sicherheits-Erfordernissen für Spielzeug, die vom Rat der Europäischen Wirtschaftsgemeinschaft und von der „U.S. Consumer Toy Safety Specification“ festgelegt wurden. Darüber hinaus sind sie von zugelassenen Stellen für die Sicherheit von Spielzeug nach der EU-Richtlinie 2009/48/EG zertifiziert. Sie stimmen nicht mit den Richtlinien der Straßenverkehrsordnung überein und dürfen demnach nicht auf öffentlichen Straßen benutzt werden.

- Aufgrund der funktionellen Gegebenheiten und der Größe ist das Fahrzeug für Kinder mit einem Alter von unter 24 Monaten nicht geeignet.
- **ACHTUNG!** Dieses Spielzeug NIEMALS auf öffentlichen Straßen verwenden.
- **ACHTUNG!** Die Verwendung des Fahrzeuges auf öffentlichen Straßen oder neben offenen Gewässern, Poolanlagen oder in begrenzten Räumen kann zu Unfällen und in der Folge zu Verletzungen Ihres Kindes und/oder Dritter führen. Die Aufsicht eines Erwachsenen ist stets notwendig.
- Die Kinder müssen während der Benutzung des Fahrzeuges immer Schuhe tragen.
- Beim Betrieb des Fahrzeuges darauf achten, dass die Kinder weder Hände, Füße und andere Körperteile, noch Kleidungsstücke oder andere Gegenstände in die Nähe der sich bewegenden Teile bringen.
- Die Kinder müssen während der Benutzung in der Nähe des Fahrzeuges benutzen.
- Das Kinderfahrzeug ist nur für die Benutzung durch ein Kind ausgelegt, sofern es nicht unter die Kategorie der zweisitzigen Fahrzeuge fällt.

## BESTIMMUNGEN RAEE (nur EU)

- Dieses Produkt wird am Ende seiner Lebensdauer als RAEE - Elektronikschrott - klassifiziert und muss demnach gemäß der vorgesehenen Mülltrennungsbestimmungen entsorgt werden;
- Das zu entsorgende Produkt bei den dafür vorgesehenen Sammelstellen abliefern;
- Die durchgestrichene Tonne weist darauf hin, dass das Produkt der Mülltrennung unterliegt.



## HINWEISE ZU DEN LR44-BATTERIEN

Das Laden der Batterien muss von Erwachsenen ausgeführt und überwacht werden. Kinder nicht mit den Batterien spielen lassen.

- Die Batterien dürfen nur von Erwachsenen ausgetauscht werden.
- Ausschließlich die vom Hersteller angegebene Batterieart benutzen.
- Die Batterien polrichtig +/- einsetzen
- Die Batterieklappen nicht kurzschließen: Explosions- und Brandgefahr.
- Die Batterien immer herausnehmen, wenn das Spielzeug über eine längere Zeit nicht benutzt wird.
- Die Batterien nicht in offene Flammen werfen.
- Batterien, die nicht wiederaufladbar sind, dürfen nicht an das Aufladegerät angeschlossen werden.
- Neue und gebrauchte Batterien nicht vermischen.
- Verbrauchte Batterien herausnehmen.
- Verbrauchte Batterien in den vorgesehenen Recycling-Behältern entsorgen.



## WARTUNG UND PFLEGE DES FAHRZEUGS

- Das Fahrzeug nicht demontieren oder versuchen, es selbst zu reparieren. Wenden Sie sich dazu an einen von Peg Perego autorisierten Kundendienst.
- Regelmäßig den Zustand des Fahrzeuges prüfen. Bei festgestellten Schäden darf das Fahrzeug nicht benutzt werden.  
Für Reparaturen nur Original-PEG PEREGO Ersatzteile verwenden.
- Die PEG PEREGO übernimmt keine Shued bei falscher Behandlung.
- Das Fahrzeug nicht in der Nähe von Wärmequellen, z.B. Heizkörpern, Kaminen, usw. abstellen.
- Das Fahrzeug vor Wasser, Regen, Schnee usw. schützen.
- Regelmäßig die beweglichen Teile wie Lager, Lenkrad Kette usw. (mit einem leichten Öl) schmieren.
- Die Oberfläche des Fahrzeuges kann mit einem feuchten Tuch und wenn notwendig, mit Wasch- oder Spülmitteln gereinigt werden.
- Die Reinigung sollte ausschließlich durch Erwachsene erfolgen.
- Ohne vorherige Genehmigung seitens PEG PEREGO ist das Abmontieren der Fahrzeugmechanismen untersagt.

## REGELN FÜR EINE SICHERE FAHRT

Für die Sicherheit des Kindes: Bitte lesen und befolgen Sie die nachstehenden Anweisungen, bevor Sie das Fahrzeug benutzen.

- Zeigen Sie Ihrem Kind den korrekten Umgang mit dem Fahrzeug für ein sicheres und unterhaltsames Fahren.
- Sich vor dem Anfahren vergewissern, dass der Bewegungsradius frei von Personen und Gegenständen ist.
- Während der Fahrt die Hände auf dem Lenkrad lassen und immer auf den Fahrweg schauen.
- Rechtzeitig bremsen, um Auffahren zu vermeiden.

## ACHTUNG!

- Überprüfen, ob sämtliche Nieten/Befestigungsschrauben der Räder richtig festgezogen sind.

## KUNDENDIENST

PEG PEREGO bietet Hilfestellung nach dem Verkauf, direkt oder über das Netz der zugelassenen Kundendienststellen für etwaige Reparaturen oder Ersatzleistungen und die Bereitstellung von Originalersatzteilen an.

Die Kontaktadressen der Kundendienstzentren finden Sie auf unserer Website:  
<http://global.pegperego.com/toys-site/support/>

Bei Mitteilungen an den Händler müssen Sie die Seriennummer des Artikels angeben. Die Seriennummer finden Sie auf der Seite mit den Angaben zu Ersatzteilen.

## MONTAGEANWEISUNGEN

### ACHTUNG:

DIE MONTAGE DARF NUR VON ERWACHSENEN VORGENOMMEN WERDEN. BEIM AUSPACKEN DES FAHRZEUGES VORSICHT WALTEN LASSEN. ALLE SCHRAUBEN UND KLEINEN TEILE BEFINDEN SICH IN EINEM SÄCKCHEN IN DER VERPACKUNG.

Verwenden Sie das Spielzeug nicht, wenn es nach dem Öffnen der Verpackung beschädigt erscheint. Wenden Sie sich an Ihren Fachhändler oder kontaktieren Sie den Kundendienst. Achten Sie bei der Montage auf die Anwesenheit von Kindern, da die kleinen Teile (Gefahr des Verschluckens) und die Plastiktüten, in denen sie enthalten sind (Erstickungsgefahr) ein Risiko darstellen. Für die Montage des Spielzeugs werden ein Schlitz- und ein Sternschraubenzieher, ein Hammer und eine Zange benötigt.

### MONTAGE

- Entfernen Sie die vier Schutzkappen von den Achsen.
- Stecken Sie den Sitz auf die Halterung. Achtung: Der Sitz kann auf 2 Positionen eingestellt werden, siehe Abbildung.
- Befestigen Sie den Sitz mit den zwei mitgelieferten Schrauben in der gewünschten Position.
- Setzen Sie den so montierten vorderen Teil der Baugruppe auf die zwei Löcher im Rahmen.
- Befestigen Sie ihn hinten mit den zwei mitgelieferten Schrauben.
- Stecken Sie den Überrollbügel wie in der Abbildung dargestellt in das Karosseriegehäuse.
- Befestigen Sie ihn mit den zwei mitgelieferten Schrauben.
- Drehen Sie den roten Stift, der die Kabine verschließt, so weit, bis sie sich öffnen lässt (1). Nun die Kabine aufhaken. Anschließend den Verschluss bis zum Anschlag im vorderen Teil des Rahmens versenken (2). Die Kabine wieder schließen (3) und sichern, indem Sie den roten Stift um 180° drehen.
- Stecken Sie die zwei Lenkradstücke mit Druck zusammen.
- Stecken Sie die Hupe in die zentrale Öffnung im Lenkrad, befolgen Sie dabei die Anleitung auf der Verpackung.
- Drücken Sie die Lenkradstange leicht nach oben und setzen Sie das Lenkrad ein.
- Richten Sie die Bohrungen der Lenkradstange und des Lenkrads aus. Befestigen Sie das Lenkrad mit Schraube und Mutter. Die Mutter wird in die sechseckige Öffnung gesteckt, die Schraube in die runde Öffnung.
- Vor der Montage der Vorderräder (der kleinere Radsatz), vergewissern Sie sich, dass Lagerbuchsen und Felgen vollständig sind. Setzen Sie auf die linke Seite der Lenkachse zunächst eine Unterlegscheibe, dann das linke Vorderrad (auf der Innenseite des Rades gekennzeichnet) und anschließend eine weitere Unterlegscheibe.
- Setzen Sie eine der größeren Sicherungsscheiben in das in der Abbildung gezeigte Werkzeug. Achtung: Die Zahnung der Sicherungsscheibe muss in das Innere des Werkzeugs gerichtet sein (siehe Detail A). HINWEIS: In der Tüte sind mehr Sicherungsscheiben beigelegt, als für die Montage gebraucht werden. Heben Sie die übrigen als möglichen Ersatz auf.
- Befestigen Sie das Rad wie in der Abbildung dargestellt und drücken Sie die Sicherungsscheibe bis ganz nach unten. Wiederholen Sie diese Schritte für die Montage des rechten Vorderrads.
- Vor der Montage der Hinterräder vergewissern Sie sich, dass die Lagerbuchsen und Felgen vollständig sind. Setzen Sie das linke Hinterrad auf (Kennzeichnung auf der Radinnenseite). Achten Sie dabei darauf, dass die Passform der Achse korrekt in das Radlager einrastet (Detail A). Eine Unterlegscheibe einsetzen.
- Setzen Sie eine Sicherungsscheibe in das mitgelieferte Werkzeug. ACHTUNG: Die Zahnung der Sicherungsscheibe muss in das Innere des Werkzeugs gerichtet sein (siehe Detail A).
- Befestigen Sie das linke Hinterrad mit einem Hammer, wie in der Abbildung dargestellt.
- Halten Sie ein konisch geformtes Werkzeug im linken Rad und legen Sie das Spielzeug auf die linke Seite. Setzen Sie anschließend der Reihe nach die folgenden Teile auf: Das zweite Hinterrad, eine Unterlegscheibe und das mitgelieferte Werkzeug mit einer eingesetzten Sicherungsscheibe. Schlagen Sie die Gruppe mit einem Hammer fest, wie in der Abbildung dargestellt.

- Setzen Sie die zwei kleinen Nietabdeckungen mit Druck in die Hinterräder. Die zwei großen Nietabdeckungen in die Vorderräder einsetzen.
- Bringen Sie die Silberaufkleber an den Rücklichtern an.
- Setzen Sie die zwei Rücklichter ein. Kanten Sie dabei zunächst die Unterseite, dann die Oberseite, wie in der Abbildung dargestellt.
- Bringen Sie den Silberaufkleber am vorderen Scheinwerfer an und Drücken Sie alle Befestigungen des Scheinwerfers bis zum Einrasten fest.

### ANHÄNGER

Montieren Sie den Anhänger gemäß den folgenden Anweisungen:

- Setzen Sie eine der vier Sicherungsscheiben (zwei Ersatzscheiben) in das mitgelieferte Werkzeug. ACHTUNG: Die Zahnung der Sicherungsscheibe muss in das Innere des Werkzeugs gerichtet sein (siehe Detail A).
- Nehmen Sie die Achse aus der Verpackung. Entnehmen Sie die Schutzkappen von der Achse. Setzen Sie die Achse mit Hilfe eines Hammers bis zum Anschlag in das mitgelieferte Werkzeug. Entfernen Sie anschließend das Werkzeug.
- Setzen Sie die Felgen mit Druck in die Räder. Stecken Sie die folgenden Bauteile der Reihe nach auf die Achse: Unterlegscheibe, Rad, zweites Rad, Unterlegscheibe (es werden vier Unterlegscheiben geliefert, zwei davon dienen als Ersatz). ACHTUNG: Vergewissern Sie sich, dass die Räder mit Lagerbuchsen ausgestattet sind. Stecken Sie sie korrekt auf – die Felgen müssen nach außen zeigen.
- Setzen Sie eine Sicherungsscheibe in das mitgelieferte Werkzeug, stecken Sie die vorbereitete Achse auf und schlagen Sie sie mit einem Hammer bis zum Anschlag fest.
- Stecken Sie die Radgruppe mit Druck auf die Anhängerbasis.
- Stecken Sie den roten Zapfen in die Kupplungsöffnung am Anhänger.
- Befestigen Sie die Plattform des Anhängers (zuvor vorbereitet) mit Druck auf das Fahrgestell, wie in der Abbildung dargestellt.
- Montieren Sie die drei Seiten des Anhängers. Achten Sie darauf, dass die Holzimitatseiten nach außen zeigen.
- Setzen Sie die montierten Teile auf die Anhängerplattform und lassen Sie sie mit Druck in die dafür vorgesehenen Öffnungen einrasten.
- Setzen Sie die zwei übrigen Nietabdeckungen auf die Räder des Anhängers.
- Zum Einhängen des Anhängers gehen Sie wie folgt vor: Setzen Sie den Haken des Anhängers in die Bohrung auf der Rückseite des Traktors und drehen Sie den Haken (siehe Abb. 35).
- Position 1: Der Haken kann entfernt werden. Position 2: Der Haken ist fixiert. ACHTUNG: Der Anhänger kann Gegenstände mit einem Maximalgewicht von 10 kg tragen.

### EIGENSCHAFTEN UND GEBRAUCH

- GETRÄNKEHALTER: praktischer Getränkehalter am Sitz.
- HUPE: das Fahrzeug verfügt über eine Hupe am Lenkrad.
- SITZEINSTELLUNG: Der Sitz kann je nach Größe des Kindes auf zwei Positionen eingestellt werden. Gehen Sie dafür wie unter Punkt 2 beschrieben vor.
- PEDALEINSTELLUNG: Die Pedale können je nach Größe des Kindes in zwei Positionen eingestellt werden. POSITION **A** (hoch) für kleine Kinder, POSITION **B** (tief) für größere Kinder. Die zwei Positionen sind auf dem dazugehörigen Aufkleber mit zwei verschiedenfarbigen Kreisen gekennzeichnet. Lösen Sie die drei Schrauben der Einstellscheibe für die Pedale (auf dem Aufkleber durch Symbole gekennzeichnet). Drehen Sie die Scheibe in die gewünschte Position und ziehen Sie anschließend die drei Schrauben wieder fest. ACHTUNG: Die Position muss auf beiden Seiten an beiden Einstellscheiben gleich sein, entweder oben oder unten.
- AUFKLAFFBARE MOTORHAUBE: Drehen Sie den roten Verschluss mit Hilfe eines Geldstücks in die in der Abbildung dargestellte Position. Unter der Motorhaube befindet sich ein großes, leeres Fach für verschiedene Gegenstände.

## ESPAÑOL

**PEG PEREGO® le agradece que haya elegido este producto. Hace más de 60 años que PEG PEREGO lleva a pasear a los niños. Al nacer, con sus cochecitos, después con los coches de paseo y, posteriormente, con los juguetes de pedal y batería.**

**Descubre la gama completa de los productos, las novedades y otras informaciones acerca del mundo Peg Perego en nuestra página Web.**

[www.pegperego.com](http://www.pegperego.com)

**Peg Perego S.p.A. cuenta con la certificación ISO 9001.**

La certificación ofrece tanto a los clientes como a los consumidores la garantía de una transparencia y confianza en lo que respecta al modo de trabajar de la empresa.



### INFORMACIONES IMPORTANTES

Lea atentamente este manual de instrucciones para familiarizarse con el uso del modelo y enseñarle a su niño un modo de conducir correcto, seguro y divertido. Conserve después el manual para cualquier consulta futura.

En caso de cesión del producto a terceros, asegurarse de incluir el manual de instrucciones con el producto.

- Años 2+**
- Peso máximo permitido 25 kg**
- Vehículo de 1 plaza

No superar el peso máximo total permitido de 25 kg. Dicho límite se refiere a los ocupantes más la carga.

Peg Perego podrá modificar en cualquier momento los modelos descritos en este folleto, por razones técnicas o comerciales.

### DECLARACIÓN DE CONFORMIDAD

Producto con marca CE, diseñado y homologado respetando las directivas comunitarias pertinentes, destinado a los mercados y países que aplican y adaptan dichas normas.

**DENOMINACIÓN DEL PRODUCTO**  
MAXI DIESEL TRACTOR

**CÓDIGO DE IDENTIFICACIÓN DEL PRODUCTO**  
IGCD051

**NORMATIVAS de REFERENCIA (origen)**  
Directive on the safety of toys 2009/48/EC  
Standard EN 71-1 + EN 71-2  
Standard EN 71-3

Directive on WEEE - RAEE 2003/108/EC

Reg. (CE) n.1907/2006 (Reach) allegato XVII-51 &52 phthalates in toys

No cumple con las disposiciones de las normas de circulación por carreteras, por tanto no puede circular por vías públicas.

### DECLARACIÓN DE CONFORMIDAD

PegPerego S.p.A. reconoce bajo su propia responsabilidad que el presente artículo ha sido sometido a ensayos internos y se ha homologado conforme a las normas vigentes en laboratorios externos e independientes.

**FECHA Y LUGAR DE EXPEDICIÓN**  
Italia - 01.07.2012

Peg Perego S.p.A.  
via A. De Gasperi, 50  
20862 Arcore (MB) - ITALIA

## NORMAS DE SEGURIDAD

Nuestros juguetes respetan los requisitos de seguridad previstos por el Consejo de la CEE (cumple con las normas europeas de seguridad para juguetes), por el "U.S. Consumer Toy Safety Specification". Están también certificados por entidades de evaluación de la seguridad de los juguetes de conformidad con la Directiva 2009/48/CE. No cumplen con las disposiciones de las normas de circulación por carreteras, por tanto no pueden circular por vías públicas.

- No apto para niños menores de 24 meses por sus características funcionales y dimensiones.
- **¡ATENCIÓN!** NO USAR NUNCA el juguete en calzadas públicas.
- **¡ATENCIÓN!** El uso del vehículo en vías públicas o en proximidades de cursos de agua o de piscinas o en espacios reducidos podría ocasionar el riesgo de sufrir lesiones a los usuarios y/o a terceros. La supervisión de un adulto es siempre necesaria.
- Los niños deben usar siempre zapatos durante el uso del vehículo.
- Cuando el vehículo está funcionando, prestar atención para que los niños no metan las manos, los pies u otras partes del cuerpo cerca de las partes en movimiento.
- No usar gasolina u otras sustancias inflamables cerca del vehículo.
- El vehículo debe ser usado únicamente por un niño, siempre que no se incluya en la categoría de vehículos con 2 plazas.

### DIRECTIVA RAEE (sólo UE)

- Este producto representa al final de su vida un residuo clasificado RAEE y, por tanto, no debe eliminarse como residuo urbano, pero sí está sujeto a la recogida diferenciada;
- Entregar el residuo en las correspondientes islas ecológicas puestas a disposición;
- El contenedor tachado indica que el producto está sujeto a la recogida diferenciada.



### ADVERTENCIA PILAS LR44

La colocación de las pilas debe ser efectuada y supervisada sólo por personas adultas. No deje que los niños jueguen con las pilas.

- Las pilas deben ser sustituidas por un adulto.
- Utilizar sólo el tipo de pilas indicado por el fabricante.
- Respetar la polaridad +/-
- No poner en contacto las pilas con partes metálicas: riesgo de incendio o explosión.
- Retirar siempre las pilas cuando el juguete no sea utilizado durante un largo periodo.
- No arrojar las pilas en el fuego.
- No intentar cargar nunca las pilas si no son recargables.
- No mezclar pilas viejas y nuevas.
- Quitar las pilas descargadas del vehículo.
- Tirar la pila descargada en los contenedores correspondientes para reciclaje de pilas usadas.



## MANTENIMIENTO Y CUIDADOS DEL VEHICULO

- No desmontar ni tratar de reparar el vehículo solos. Contactar con un centro de asistencia Peg Perego autorizado.
- Controle periódicamente el estado del vehículo. En caso de defectos comprobados, el vehículo no deben utilizarse. Para las reparaciones utilizar sólo piezas de recambio originales PEG PEREGO.
- PEG PEREGO no asume ninguna responsabilidad en caso de uso indebido.
- No deje el vehículo cerca de fuentes de calor como caloríferos, chimeneas, etc.
- Proteja el vehículo contra el agua, lluvia, nieve, etc.
- Lubricar periódicamente (con aceite liviano) las partes móviles como cojinetes, dirección, cadena, etc.
- Las superficies del coche deben limpiarse con un paño húmedo y, si es necesario, con productos adecuados de uso doméstico.
- Las operaciones de limpieza deben ser realizadas únicamente por adultos.
- No desmonte nunca los mecanismos del vehículo, sin autorización de la PEG PEREGO.

## REGLAS PARA UNA CONDUCCIÓN SEGURA

Para la seguridad del niño: antes de accionar el vehículo, leer y seguir atentamente las siguientes instrucciones.

- Enseñar a su niño el uso correcto del vehículo para una conducción segura y divertida.
- El juguete debe utilizarse con precaución, ya que requiere gran habilidad, evitando caídas o colisiones que provoquen lesiones al usuario o a tercero.
- Antes de partir, comprobar que el recorrido esté libre de personas o cosas.
- Conducir con las manos sobre el volante/manubrio y mirar siempre el camino.
- Frenar a tiempo para evitar choques.

### ¡ATENCIÓN!

- Controlar que todos los remaches/las tuercas de fijación de las ruedas estén firmes.

## SERVICIO DE ASISTENCIA

PEG PEREGO ofrece un servicio de asistencia post-venta, directa o a través de una red de centros de asistencia autorizados para eventuales reparaciones o sustituciones y venta de repuestos originales.

Para contactar con un centro de asistencia, visite nuestra web <http://global.pegperego.com/toys-site/support/>

Para cualquier notificación, es indispensable disponer del número de serie del artículo. Consultar la página dedicada a las piezas de repuesto para obtener información relativa al número de serie.

## INSTRUCCIONES DE MONTAJE

### ATENCIÓN

LAS OPERACIONES DE MONTAJE DEBEN SER REALIZADAS ÚNICAMENTE POR PERSONAS ADULTAS. PRESTAR ATENCIÓN AL SACARSE EL VEHÍCULO DEL EMBALAJE. TODOS LOS TORNILLOS Y LAS PIEZAS PEQUEÑAS SE ENCUENTRAN EN UNA BOLSA DENTRO DEL EMBALAJE.

No utilizar el juguete si se notan desperfectos al abrir el embalaje. Acudir al punto de venta o llamar al centro de asistencia.

Prestar atención si hay niños durante la operación de montaje, ya que existen riesgos debidos a la presencia de piezas pequeñas (peligro de ingestión) y de las bolsitas de plástico que las contienen (peligro de asfixia).

Para el montaje del juguete, es necesario utilizar un destornillador plano, un destornillador de estrella, un martillo y unos alicates.

### MONTAJE

- 1 • Retirar las 4 tapas de protección de los ejes.
- 2 • Colocar el asiento sobre su soporte. Atención: el asiento se puede regular en 2 posiciones, como muestra la imagen.
- 3 • Fijar el sillín en la posición deseada con los 2 tornillos que se suministran.
- 4 • Insertar la parte delantera del grupo recién montado en los 2 agujeros del chasis.
- 5 • Fijarlo en la parte trasera con los 2 tornillos que se suministran.
- 6 • Insertar la barra en la carrocería, como se muestra en la imagen.
- 7 • Proceder atornillando con los dos tornillos que se suministran.
- 8 • Rotar el perno rojo que engancha la cabina, hasta que permita su apertura (1). Desenganchar la cabina. Insertar la bisagra hasta el final, en la parte delantera del bastidor (2). Cerrar la cabina (3) y asegurarla rotando 180° el perno rojo.
- 9 • Unir mediante presión las dos partes del volante.
- 10 • Insertar el claxon en el agujero central del volante siguiendo las instrucciones presentes en su embalaje.
- 11 • Manteniendo presionada la barra del volante hacia arriba, insertar el volante.
- 12 • Alinear los agujeros la barra del volante y del volante. Fijar el volante con el tornillo y la tuerca: la tuerca se inserta en el agujero hexagonal, el tornillo en el agujero circular.
- 13 • Antes de realizar el montaje de las ruedas delanteras (las más pequeñas) asegurarse de que estén los bulones internos y las llantas. Proceder introduciendo en la barra dirección izquierda, seguidamente, una arandela, la rueda delantera izquierda (indicación que se encuentra en el interior de la rueda) y otra arandela.
- 14 • Insertar una de las arandelas de bloqueo automático más grandes en la herramienta adecuada mostrada en la imagen. Atención, las lengüetas de la arandela de bloqueo automático deben estar giradas hacia el interior de la herramienta (ver detalle A). NOTA: en la bolsa encontrará más arandelas de bloqueo automático de las necesarias, conservarlas en caso de que una se rompa.
- 15 • Fijar la rueda como en la imagen, empujando hasta el final de la arandela de bloqueo automático. Repetir las operaciones para montar las restantes ruedas delanteras.
- 16 • Antes de seguir con el montaje de las ruedas traseras, asegurarse de que estén los bulones internos y las llantas. Insertar la rueda trasera izquierda (indicación que se encuentra en el interior de la rueda) prestando atención a que la silueta del eje encaje correctamente en el bulón de la rueda (detalle A). Insertar una arandela plana.
- 17 • Insertar una arandela de bloqueo automático en la herramienta adecuada proporcionada. ATENCIÓN: las lengüetas de la arandela de bloqueo automático deben estar giradas hacia el interior de la herramienta (ver detalle A).
- 18 • Continuar con la fijación de la rueda trasera izquierda con un martillo como se indica en la imagen.
- 19 • Colocar el juguete sobre el lado izquierdo, manteniendo una herramienta cónica insertada en la rueda izquierda. Sucesivamente, insertar: las restantes ruedas traseras, una arandela plana y la herramienta adecuada con una arandela de bloqueo automático insertada. Fijar con el martillo, como se muestra en la imagen.
- 20 • Montar a presión las dos tapas de los tapacubos pequeños en las ruedas traseras y las grandes en

- las delanteras.
- 21 • Aplicar los adhesivos plateados en los faros traseros.
  - 22 • Insertar los dos faros traseros encajando primero la parte inferior y después la superior como se indica en la imagen.
  - 23 • Aplicar el adhesivo plateado en el foco delantero y proceder insertando con presión todos los ganchos del faro.

## REMOLQUE

Para montar el remolque, seguir las siguientes instrucciones.

- 24 • Insertar una de las 4 arandelas de bloqueo automático (2 de repuesto) en la herramienta adecuada proporcionada. **ATENCIÓN:** las lengüetas de las arandelas de bloqueo automático deben estar giradas hacia el interior de la herramienta (ver el detalle A).
- 25 • Retirar los ejes del embalaje. Retirar las tapas de protección de los ejes. Insertar los ejes golpeando con un martillo en la herramienta adecuada hasta el fondo, remover sucesivamente la herramienta.
- 26 • Insertar a presión las llantas en las ruedas. Encajar en los ejes los componentes en este orden: arandela, rueda, otra rueda, arandela (las arandelas proporcionadas son 4, 2 de repuesto). **ATENCIÓN:** comprobar que las ruedas tengan los bulones; ajustarlas correctamente, es decir, con las llantas giradas hacia el exterior.
- 27 • Colocar una arandela de bloqueo automático en la herramienta adecuada, insertar el eje preparado y golpear hasta el fondo.
- 28 • Insertar, empujando, el grupo de ruedas sobre la base del remolque.
- 29 • Insertar el pivote rojo en el extremo del remolque.
- 30 • Enganchar el fondo del remolque (preparado anteriormente) al cajón presionando, como se indica en la imagen.
- 31 • Montar los 3 lados del remolque con la parte de la imagen de efecto de madera girada hacia el exterior.
- 32 • Colocar las piezas montadas en el fondo del remolque encajándolas en los agujeros adecuados.
- 33 • Aplicar las dos tapas cubre bulones restantes a las ruedas del remolque.
- 34 • Para enganchar el remolque al tractor, proceder de la siguiente manera: insertar el gancho del remolque en el agujero que se encuentra en la parte trasera del tractor y girarlo (ver fig. 35).
- 35 • Posición 1: el remolque puede ser quitado. Posición 2: el remolque está bloqueado. **ATENCIÓN:** El remolque puede contener objetos de un máximo de 10 kg.

## CARACTERÍSTICAS Y USO

- 36 • **PORTABEBIDAS:** cómodo portabebidas situado junto al asiento.
- 37 • **CLAXON:** el vehículo está dotado de un claxon en el volante.
- 38 • **REGULACIÓN DEL ASIENTO:** el asiento se puede regular en 2 posiciones en función del crecimiento del niño, proceder como se indica en la figura 2.
- 39 • **REGULACIÓN DE LOS PEDALES:** los pedales se pueden regular en 2 posiciones, en función de la altura del niño. **POSICIÓN A** (superior) para niños pequeños, **POSICIÓN B** (inferior) para niños grandes. Las 2 posiciones están indicadas con 2 bolitas de colores diferentes sobre la pegatina correspondiente. Proceder desenroscando los 3 tornillos de fijación del disco de regulación de los pedales (representados en el adhesivo con símbolos) y girando en la posición desada, volver a enroscar después los 3 tornillos de fijación. **ATENCIÓN:** efectuar la operación desde ambos lados en la misma posición, superior o inferior, para ambos discos de regulación.
- 40 • **CABINA QUE PUEDE ABRIRSE:** con la ayuda de una moneda, girar el gancho rojo hasta la posición indicada en la imagen. Abriendo la cabina se encuentra un amplio y útil portaobjetos.

## PORTUGUÊS

**PEG PEREGO® agradece pela escolha deste produto. Há mais de 60 anos PEG PEREGO leva crianças a passear. Logo que nascem com seus carrinhos e depois com as cadeirinhas de passeio, e ainda depois com os brinquedos a pedais e bateria.**

**Descubra a linha completa dos produtos, as novidades e outras informações acerca de Peg Perego através de nosso site**

[www.pegperego.com](http://www.pegperego.com)



**Peg Perego S.p.A. é certificada ISO 9001.**

A certificação oferece aos clientes e aos consumidores a garantia de transparência e confiança no que se refere ao modo com que a empresa trabalha.

## INFORMAÇÕES IMPORTANTES

Leia atentamente este manual de instruções para familiarizar-se com o uso do modelo e ensinar ao seu filho como dirigir de forma correta, segura e divertida. Conserve então o manual para consultas futuras.

Em caso de cessão do produto a terceiros, certificar-se de que o manual de instruções seja entregue juntamente com o produto.

- **De 2+**
- **Peso máximo admitido 25 kg**
- Veículo para 1 lugar

Não exceder o peso máximo total admitido de 25 kg. Tal limite inclui os ocupantes e a eventual carga.

Peg Perego reserva-se o direito de efetuar a qualquer momento, alterações nos modelos e informações contidas nesta publicação, por razões técnicas ou comerciais.

## DECLARAÇÃO DE CONFORMIDADE

Produto com marcação CE, projetado e homologado no respeito das diretivas comunitárias aplicáveis, destinado aos mercados e aos países que adotaram tais normas.

**DENOMINAÇÃO DO PRODUTO**  
MAXI DIESEL TRACTOR

**CÓDIGO DE IDENTIFICAÇÃO DO PRODUTO**  
IGCD0551

**NORMAS DE REFERÊNCIA (origem)**

Directive on the safety of toys 2009/48/EC  
Standard EN 71-1 + EN 71-2  
Standard EN 71-3

Directive on WEEE - RAEE 2003/108/EC

Reg. (CE) n.1907/2006 (Reach) allegato XVII-51 & 52 phthalates in toys

Não está de acordo com as leis de circulação viária e portanto não pode circular em vias públicas.

**DECLARAÇÃO DE CONFORMIDADE**

Peg Perego S.p.A. declara sob a própria responsabilidade que o artigo em objeto foi submetido a ensaios e testes internos e aprovado de acordo com as normas técnicas vigentes junto a laboratórios externos e independentes.

**DATA E LOCAL DE EMISSÃO**

Itália - 01.07.2012

Peg Perego S.p.A.  
via A. De Gasperi, 50  
20862 Arcore (MB) - ITALIA

## NORMAS DE SEGURANÇA

Nossos brinquedos respeitam as Normas de Segurança Europeias para brinquedos (requisitos de segurança previstos pelo Conselho da EEC) e pelo "U.S. Consumer Toy Safety Specification". São também certificados por organismos notificados para a segurança dos brinquedos, em conformidade com a diretiva 2009/48/CE. Não estão de acordo com as leis de circulação viária e portanto não podem circular em vias públicas.

- Não é indicado para crianças menores de 24 meses por suas características funcionais.
- **ATENÇÃO!** NUNCA usar o brinquedo em vias públicas.
- **ATENÇÃO!** A utilização do veículo em estradas públicas, perto de cursos de água ou piscinas ou em espaços reduzidos, pode causar perigo de ferimentos aos utilizadores e/ou a terceiros. A vigilância de um adulto é sempre necessária.
- As crianças devem estar sempre calçadas durante o uso do veículo.
- Quando o veículo estiver em funcionamento, preste atenção para que as crianças não coloquem as mãos, pés ou partes do corpo, roupas ou outros objetos, perto das peças em movimento.
- Não use gasolina ou outras substâncias inflamáveis perto do veículo.
- O veículo deve ser usado absolutamente por uma única criança, já que não se enquadra na categoria de veículos com dois lugares.

**DIRETRIZ RAEE (somente UE)**

- Este produto constitui ao fim de sua vida útil como resíduo classificado RAEE e portanto não deve ser eliminado como simples resíduo urbano, mas deve ser sujeito à coleta seletiva;
- Entregue este resíduo nas apropriadas e relativas ilhas ecológicas;
- O desenho presente de um latão de lixo barrado significa que o produto deve ser sujeito a coleta seletiva.



**ADVERTÊNCIAS PILHAS DESCARTE DE BATERIAS LR44**

A introdução das pilhas deve ser efetuada e supervisionada somente por adultos. Não deixe que crianças brinquem com as baterias.

- As pilhas devem ser substituídas por um adulto.
- Utilize somente o tipo de pilha especificada pelo fabricante.
- Respeite a polaridade +/-.
- Não deixe que os terminais de alimentação sofram curto-circuito, existe risco de fogo ou explosão.
- Retire sempre as pilhas quando o brinquedo não for usado por muito tempo.
- Não jogue as pilhas no fogo.
- Não tente jamais recarregar as pilhas se não forem de tipo recarregável.
- Não misture baterias velhas com novas.
- Remova as pilhas descarregadas.
- Jogue as pilhas descarregadas nas caixas de coleta apropriadas para a reciclagem de baterias usadas.



## MANUTENÇÃO E CUIDADOS COM O VEÍCULO

- Não desmontar ou procurar consertar o veículo sozinho. Contatar um centro de assistência Peg Perego autorizado.
- Verifique regularmente o estado do veículo. Em caso de defeitos comprovados, o veículo não deve ser utilizado. Para os reparos, use somente peças de reposição originais PEG PEREGO.
- PEG PEREGO não se assume nenhuma responsabilidade em caso de manumissão.
- Não deixe o veículo perto de fontes de calor como aquecedores, lareiras, etc.
- Proteja o veículo contra a água, chuva, neve, etc.
- Lubrifique periodicamente (com óleo fino) as partes móveis como os rolamentos, volante, etc.
- As superfícies do veículo podem ser limpas com um pano úmido e, se necessário, com produtos de uso doméstico não abrasivos.
- As operações de limpeza devem ser feitas somente por adultos.
- Nunca desmonte os mecanismos ou os motores do veículo sem a autorização da PEG PEREGO.

## REGRAS PARA CONDUZIR COM SEGURANÇA

- Para a segurança da criança: antes de ligar o veículo, leia e siga atentamente as seguintes instruções.
- Ensine a criança a usar corretamente o veículo para dirigi-lo de forma segura e divertida.
  - O brinquedo tem de ser utilizado com cuidado, pois exige grande habilidade, de modo a evitar quedas ou colisões que provoquem ferimentos ao usuário e a terceiros.
  - Antes de dar a partida, certifique-se que o percurso esteja desimpedido de pessoas ou coisas.
  - Dirija com as mãos no volante e olhe sempre o percurso.
  - Freie em tempo para evitar colisões.

### ATENÇÃO!

- Controle que todos os tampos de fixação das rodas estejam bem firmes.

## SERVIÇO DE ASSISTÊNCIA

PEG PEREGO oferece um serviço de assistência pós-venda, diretamente ou através de uma rede de centros de assistência autorizados, para eventuais consertos ou substituição e venda de sobressalentes originais.

Para contatar um centro de assistência, visite nosso site  
<http://global.pegperego.com/toys-site/support/>

Para qualquer comunicação, é necessário possuir o número de série correspondente ao artigo. Para identificar o número de série consulte a página dedicada às peças de reposição.

## INSTRUÇÕES DE MONTAGEM

### ATENÇÃO

AS OPERAÇÕES DE MONTAGEM DEVEM SER FEITAS SOMENTE POR ADULTOS. PRESTE ATENÇÃO AO RETIRAR O VEÍCULO DA EMBALAGEM.

TODOS OS PARAFUSOS E PEQUENAS PEÇAS ENCONTRAM-SE EM UM SAQUINHO DENTRO DA EMBALAGEM.

Não utilizar o brinquedo caso esteja danificado após a abertura da embalagem. Contatar o ponto de venda ou ligar para o centro de assistência.

Prestar atenção na presença de crianças durante a operação de montagem, em razão dos riscos decorrentes de peças pequenas (perigo de ingestão) e dos sacos plásticos que os contêm (perigo de sufocamento).

Para a montagem do brinquedo, é necessário o uso de uma chave de fenda em forma de entalhe e estrela, martelo e pinça.

### MONTAGEM

- 1 • Retire as 4 tampas de proteção dos eixos.
- 2 • Coloque o banco sobre seu suporte. Atenção: o banco é ajustável em 2 posições, como ilustrado na figura.
- 3 • Fixe o banco na posição desejada com os 2 parafusos fornecidos.
- 4 • Encaixe a parte dianteira do conjunto recém-montado nos 2 orifícios do chassi.
- 5 • Fixe-o na parte traseira com os 2 parafusos fornecidos.
- 6 • Encaixe o roll bar na carroceria, como ilustrado na figura.
- 7 • Depois parafuse-o com os 2 parafusos fornecidos.
- 8 • Gire o pino vermelho que fixa a cabina, até permitir sua abertura (1). Desengate a cabina. Depois insira a dobradiça até ao fim, na parte dianteira do chassi (2). Feche a cabina (3) e fixe-a girando 180° o pino vermelho.
- 9 • Una por pressão as duas partes do volante.
- 10 • Introduza a buzina no orifício central do volante, seguindo as instruções presentes em sua embalagem.
- 11 • Empurrando a haste do volante para cima, enfie o volante.
- 12 • Alinhe os furos da haste do volante e do volante. Fixe o volante com o parafuso e a porca: a porca se encaixa no orifício hexagonal, o parafuso no orifício circular.
- 13 • Antes de montar as rodas dianteiras (as mais pequenas), verifique se estão completas com as buchas internas e os aros. Em seguida, insira na alavanca de direção da esquerda, por ordem, uma arruela, a roda dianteira esquerda (indicação que se encontra dentro da roda) e outra arruela.
- 14 • Introduza uma das arruelas de trava maiores na específica ferramenta ilustrada na figura. Atenção: as linguetas da arruela de trava devem ficar viradas para dentro da ferramenta (ver detalhe A). NOTA: o saco contém mais arruelas de trava das necessárias, devem ser guardadas no caso de uma quebrar.
- 15 • Fixe a roda como na figura, empurrando até ao fundo a arruela de trava. Repita as operações para montar a outra roda dianteira.
- 16 • Antes de montar as rodas traseiras, verifique se estão completas com as buchas internas e os aros. Insira a roda traseira esquerda (indicação que se encontra no interior da roda), prestando atenção para que a forma do eixo se encaixe corretamente na bucha da roda (det. A). Insira uma arruela plana.
- 17 • Introduza uma arruela de trava na específica ferramenta fornecida. ATENÇÃO: as linguetas da arruela de trava devem ficar viradas para dentro da ferramenta (ver detalhe A).
- 18 • Realize a fixação da roda traseira esquerda com um martelo, como ilustrado na figura.
- 19 • Coloque o brinquedo inclinado sobre o lado esquerdo, mantendo uma ferramenta cônica inserida na roda esquerda. Em seguida, introduza por ordem: a outra roda traseira, uma arruela plana e a específica ferramenta com uma arruela de trava inserida. Fixe com o martelo, como ilustrado na figura.
- 20 • Monte por pressão as 2 tampas do cubo pequenas nas rodas traseiras e as grandes, nas dianteiras.
- 21 • Aplique os adesivos prateados nos faróis traseiros.
- 22 • Encaixe os 2 faróis traseiros, inserindo primeiro a parte inferior e depois a superior, como ilustrado na figura.
- 23 • Aplique o adesivo prateado no farol dianteiro e depois encaixe todos os ganchos do farol.

## REBOQUE

Para montar o reboque, siga as instruções abaixo.

- 24 • Introduza uma das 4 arruelas de trava (2 de reposição) na específica ferramenta fornecida. ATENÇÃO: as linguetas da arruela de trava devem ficar viradas para dentro da ferramenta (ver detalhe A).
- 25 • Retire o eixo da embalagem. Retire as tampas de proteção do eixo. Introduza o eixo na específica ferramenta, batendo com um martelo até ao fundo; depois remova a ferramenta.
- 26 • Insira por pressão os aros nas rodas. Introduza os componentes no eixo pela ordem seguinte: arruela, roda, outra roda, arruela (as arruelas fornecidas são 4, 2 de reposição). ATENÇÃO: verifique se as rodas estão completas com as buchas e monte-as corretamente, ou seja, com os aros virados para fora.
- 27 • Coloque uma arruela de trava na específica ferramenta, insira o eixo já pronto e bata até ao fundo.
- 28 • Introduza, pressionando, o conjunto das rodas na base do reboque.
- 29 • Introduza o pino vermelho na extremidade do reboque.
- 30 • Encaixe o fundo do reboque (preparado anteriormente) na caixa de carga pressionando, como ilustrado na figura.
- 31 • Una os 3 painéis laterais do reboque, mantendo viradas para fora as partes que representam o efeito madeira.
- 32 • Monte as peças unidas no fundo do reboque, as encaixando nos específicos furos.
- 33 • Aplique as 2 tampas do cubo restantes nas rodas do reboque.
- 34 • Para engatar o reboque no trator, proceda do seguinte modo: introduza o gancho do reboque no furo, que se encontra na traseira do trator e rode-o (ver fig. 35).
- 35 • Posição 1: o reboque pode ser removido. Posição 2: o reboque está preso. ATENÇÃO: o reboque pode conter objetos com 10 Kg no máximo.

## CARACTERÍSTICAS E USO

- 36 • PORTA-BEBIDAS: cômodo porta-bebidas situado perto do banco.
- 37 • BUZINA: o veículo está equipado com uma buzina no volante.
- 38 • AJUSTE DO BANCO: o banco é ajustável em 2 posições, em função do crescimento da criança, faça como descrito na figura 2.
- 39 • AJUSTE DOS PEDAIS: os pedais podem ser ajustados em 2 posições, dependendo da altura da criança. POSIÇÃO **A** (superior) para criança pequena, POSIÇÃO **B** (inferior) para criança grande. As 2 posições são indicadas por 2 pontos de cores diferentes no adesivo correspondente. Desparafuse os 3 parafusos de fixação do disco de ajuste dos pedais (representados no adesivo com símbolos) e rodando-o para a posição desejada, depois volte a parafusar os 3 parafusos de fixação. ATENÇÃO: realize a operação de ambos os lados na mesma posição, superior ou inferior, em ambos os discos de ajuste.
- 40 • CABINA ABRÍVEL: com a ajuda de uma moeda, gire o gancho vermelho até à posição ilustrada na figura. Abrindo a cabina encontra um espaçoso compartimento para objetos.

**PEG PEREGO®** se vam zahvaljuje za nakup tega izdelka. **PEG PEREGO** prevaža otroke že več kot 60 let. Čim se rodijo v košarah, nato v športnih vozičkih in še pozneje na igračah na pedale ali na akumulatorje.

Popolno paletto izdelkov, novosti in druge informacije iz sveta Peg Perego odkrijte na našem spletišču

[www.pegperego.com](http://www.pegperego.com)



**Peg Perego S.p.A. ima certifikat ISO 9001.**

Certifikat za stranke in uporabnike pomeni garancijo transparentnosti in zaupanja v delo podjetja.

## POMEMBNE INFORMACIJE

Skrbno preberite ta priročnik z navodili, da bi vam bilo lažje uporabljati izdelek in naučiti otroka, kako pravilno in varno voziti ter se ob tem tudi zabavati. Priročnik shranite, da ga boste lahko še kdaj prebrali.

Če odstopite izdelek tretji osebi, zagotovite, da boste z izdelkom predali tudi knjižico z navodili.

- **Leta od 2+**
- **Največja dovoljena teža 25 kg**
- Vozilo za 1 osebo

Največja dovoljena teža 25 kg ne sme biti presežena. Ta omejitev vključuje tudi morebitni tovor.

Peg Perego si pridržuje pravico do sprememb na modelih in v podatkih in pričujoči publikaciji iz tehničnih ali podjetniških razlogov v kateremkoli trenutku.

## IZJAVA O SKLADNOSTI

Izdelek z oznako ES, načrtovan in homologiran glede na ustrezne direktive evropske skupnosti, namenjen za tržišča v državah, ki spoštujete te predpise.

**NAZIV IZDELKA**  
MAXI DIESEL TRACTOR

**IDENTIFIKACIJSKA KODA IZDELKA**  
IGCD051

**ZAKONSKA PODLAGA (izvor)**  
Directive on the safety of toys 2009/48/EC  
Standard EN 71-1 + EN 71-2  
Standard EN 71-3

Directive on WEEE - RAEE 2003/108/EC

Reg. (CE) n.1907/2006 (Reach) allegato XVII-51 &52 phthalates in toys

Ne ustreza predpisom za vožnjo po cestah, zato se z njim otroci ne smejo voziti po javnih cestah.

## IZJAVA O SKLADNOSTI

Peg Perego S.p.A. na lastno odgovornost izjavlja, da je bil izdelek potrjen notranjim kolavdacijskim preizkusom in da je homologiran v skladu z veljavnimi predpisi v zunanjih, neodvisnih laboratorijih.

**DATUM IN KRAJ IZDAJE**  
Italija – 01. 07. 2012

Peg Perego S.p.A.  
via A. De Gasperi 50  
20862 Arcore (MB) – ITALIA

## VARNOSTNI PREDPISI

Naše igrače so izdelane v skladu z evropskimi varnostnimi predpisi za igrače (varnostni ukrepi, ki jih predvideva Svet EGS) in s specifikacijo o uporabi igrač, ki so jo izdale ZDA (U.S. Consumer Toy Safety Specification). Poleg tega so jih odobrile ustanove, zadolžene za varnost igrač, v skladu z direktivo 2009/48/ES. Ne ustrezajo predpisom za vožnjo po cestah, zato se z njimi otroci ne smejo voziti po javnih cestah.

- Zaradi svojih lastnosti ni primeren za otroke, mlajše od 24 mesecev.
- **OPOZORILO!** Igrače NIKOLI NE UPORABLJAJTE na javnih cestah.
- **POZOR!** Uporaba vozila na javnih cestah ali v bližini vodnih tokov ali bazenov ali v majhnih prostorih pomeni tveganje za poškodbe uporabnika in drugih prisotnih ljudi. Otroke naj med igro vedno nadzoruje odrasla oseba.
- Otroci morajo imeti med vožnjo na vozilu vedno obute čevlje.
- Ko je vozilo v pogonu, pazite, da otroci ne bodo vtikali rok, nog ali drugih delov telesa, oblačil ali drugih predmetov med premikajoče se dele.
- Ob vozilu nikoli ne uporabljajte bencina ali drugih vnetljivih snovi.
- Če vozilo ne sodi v kategorijo vozil, namenjenih za vožnjo dveh otrok, naj se z njim obvezno vozi le en otrok.

## DIREKTIVA RAEE (samo za EU)

- Ta izdelek je na koncu svoje življenjske dobe odpadek razreda RAEE, zato ga ne smete zavreči kot gospodinjski odpadek, ampak je predmet ločenega zbiranja odpadkov;
- Odpadek odložite na ustreznem vnaprej pripravljenem ekološkem otoku;
- Prekrižan smetnjak je oznaka, ki sporoča, da je treba izdelek zavreči kot predmet ločenega zbiranja odpadkov.



## OPOZORILO ZA BATERIJE TIP LR44

Baterije sme vstavljati le odrasla oseba. Ne dovolite, da bi se z baterijami igrali otroci.

- Baterije sme zamenjati le odrasla oseba.
- Uporabljajte le tip baterij, ki ga je navedel proizvajalec.
- Upoštevajte pola +/-
- Napajalnih krtačk ne sklepajte v kratek stik, saj obstaja nevarnost požara ali eksplozije.
- Ko igrača dlje časa ni v uporabi, iz nje odstranite baterije.
- Baterij ne mečite v ogenj.
- Če baterije niso akumulatorske, jih nikoli ne skušajte polniti.
- Ne uporabljajte sočasno starih in novih baterij.
- Odstranite prazne baterije.
- Prazne baterije odvrzite v ustrezne zbiralnike za recikliranje uporabljenih baterij.



## VZDRŽEVANJE IN SKRB ZA VOZILO

- Vozila ne poskušajte sami razstavljati in popravljati. Stopite v stik s pooblaščenim centrom za pomoč uporabnikom Peg Perego.
- Vozilo redno pregledujte. Če ugotovite, da so na njem okvare ali napake, ga ne smete uporabljati. Za popravilo uporabljajte le originalne nadomestne dele PEG PEREGO.
- PEG PEREGO ne prevzema nobene odgovornosti v primeru posegov v vozilo.
- Ne puščajte vozila ob virih toplote, na primer radiatorjih, kaminih itd.
- Vozilo zaščitite pred vodo, dežjem, snegom itd.;
- Občasno namažite (z lahkim oljem) dele, ki jih je mogoče odstraniti, kot so ležaji, volan itd.
- Površine vozila lahko očistite z mokro krpo in, če je to potrebno, blagim detergentom za rabo v gospodinjstvu. Čistijo ga lahko samo odrasli.
- Nikoli ne razstavljajte mehanizmov vozila, če vas za to ne pooblasti PEG PEREGO.

## PRAVILA ZA VARNO VOŽNJO

Za varnost otroka: preden vključite vozilo, preberite navodila in se jih natančno držite.

- Otroka naučite pravilno uporabljati vozilo, da bo vozil varno in da se bo ob tem lahko zabaval.
- Igračo je treba uporabljati pazljivo, saj zahteva veliko spretnosti. Tako se boste izognili padcem in trkom, ki bi lahko povzročili poškodbe malega voznika ali drugih oseb.
- Preden spelje, se prepričajte, da je pot prosta, da na njej ni oseb ali stvari.
- Voziti je treba z rokami na volanu/krmilu in vedno gledati na cesto.
- Vedno je treba pravočasno zavreti, da se ne bi vozilo zaletelo.

## POZORI!

- Preverite, da so vse pritrditvene zaponke/matice na kolesih dobro pritjene.

## POMOČ UPORABNIKOM

PEG PEREGO ponuja pomoč uporabnikom, ki so kupili izdelek, neposredno ali prek svoje mreže pooblaščenih centrov za pomoč uporabnikom, za morebitna popravila, zamenjave ali nakup originalnih rezervnih delov.

Da bi lahko stopili v stik s centrom za pomoč uporabnikom, obiščite našo spletno stran <http://global.pegperego.com/toys-site/support/>

Za vse pripombe morate imeti serijsko številko, ki ustreza izdelku. Da bi našli serijsko številko, glejte stran, na kateri so prikazani rezervni deli.

## NAVODILA ZA SESTAVLJANJE

### POZOR

IZDELEK SMEJO SESTAVITI IZKLJUČNO ODRASLE OSEBE.

PAZITE, KO IZDELEK VLEČETE IZ EMBALAŽE. VSI VIJAKI IN MAJHNI DELCI SO V VREČKI V EMBALAŽI.

Igrače ne uporabljajte, če ugotovite, da je poškodovana, ko jo vzamete iz embalaže. Obrnite se na trgovino ali pokličite center za pomoč uporabnikom.

Ce so pri sestavljanju igrače prisotni otroci, pazite, da ne bo prišlo do nesreče zaradi majhnih delčkov, ki jih je treba namestiti (otroci bi jih lahko požrli), ali zaradi majhnih plastičnih vrečk, v kateri so deli dobavljeni (predstavljajo nevarnost zadušitve).

Preden začnete sestavljati igračo, se opremite z ravnim in križnim izvijačem, kladivom in kleščami.

### SESTAVLJANJE

- Odstranite 4 zaščitne pokrovčke z osi.
- Sedež postavite na nosilec. Opozorilo: sedež je nastavljen v 2 položajih, kot prikazuje risba.
- Sedež pritrdite na zeleni položaj z 2 priloženima vijakoma.
- Vstavite sprednji del pravkar sestavljenega sklopa v 2 luknji na ogrodju.
- Na zadnji strani ga pritrdite z 2 priloženima vijakoma.
- Varnostni lok vstavite v šasijo, kot prikazuje risba.
- Pritrdite ga z 2 priloženima vijakoma.
- Zavrtite rdeči zatič, s katerim je pripeta kabina, tako da jo lahko odprete (1). Odpnite kabino. V nadaljevanju namestite šarnir do konca na sprednji strani ogrodja (2). Zaprite kabino (3) in jo pritrdite, tako da rdeči zatič zavrtite za 180°.
- S pritiskom sestavite oba dela volana.
- Vstavite hupo v sredinsko luknjo na volanu in sledite navodilom na embalaži.
- Drogo volana potiskajte navzgor in natakните volan.
- Poravnajte odprtine na drogu volana in na volanu. Volan pritrdite z vijakom in matico: matica se prilaga v šestkotno luknjo, vijak v okroglo.
- Preden namestite obe sprednji kolesi (manjši), se prepričajte, da so na njih notranji nosilci in platišča. Nadaljujte tako, da na krmilni vzvod na levi v tem zaporedju nataknete podložko, sprednje levo kolo (oznaka, ali je levo ali je desno, je na notranji strani kolesa) in še eno podložko.
- Vstavite eno od večjih samoblokirnih podložk v za to namenjeno priloženo orodje, prikazano na risbi. Pozor; jezički samoblokirne podložke morajo biti obrnjeni proti orodju (glejte podrobnost A). OPOMBĀ: v vrečki boste našli več samoblokirnih podložk od potrebnih za primer, da se katera polomi.
- Pritrdite kolo, kot prikazuje risba in samoblokirno podložko potisnite do konca. Postopek ponovite za drugo sprednje kolo.
- Preden namestite obe zadnji kolesi, se prepričajte, da so na njih notranji nosilci in platišča. Natakните levo zadnje kolo (oznaka, ali je levo ali je desno, je na notranji strani kolesa) in pri tem pazite, da se oblika preme pravilno zatakne v nosilec kolesa (podrobnost A). Natakните ravno podložko.
- Samoblokirno podložko vstavite v priloženo orodje. OPOZORILO: jezički samoblokirne podložke morajo biti obrnjeni v notranjost orodja (glejte podrobnost A).
- Zadnje levo kolo pritrdite s kladivom, kot prikazuje risba.
- Igračo obrnite na levi bok in konično orodje pustite vtaknjeno v levo kolo. Nato v tem zaporedju natakните: drugo zadnje kolo, ravno podložko in priloženo orodje z vstavljenim samoblokirno podložko. Pritrdite s kladivom, kot prikazuje risba.
- S pritiskom pritrdite 2 pokrovčka z malimi okrasnimi okovi v zadnji kolesi in z velikimi okrasnimi okovi v sprednji kolesi.
- Na zadnja žarometa prilpite srebrne nalepke.
- Vstavite 2 zadnja žarometa, tako da najprej zataknete spodnji del, nato pa še zgornjega, kot prikazuje risba.
- Na sprednji žaromet nalepite srebrno nalepko in nadaljujte tako, da s klikom vstavite vse spenjalne člene žarometa.

### PRIKLOPNO VOZILO

Da bi namestili priklopno vozilo, upoštevajte naslednja navodila.

- Vstavite eno od 4 samoblokirnih podložk (2 za rezervno) v za to namenjeno priloženo orodje.

OPOZORILO: jezički samoblokirne podložke morajo biti obrnjeni v notranjost orodja (glejte podrobnost A).

- Iz embalaže vzemite premo. Odstranite zaščitne pokrovčke preme. Premo vstavite tako, da za to namenjeno orodje nekajkrat udarite s kladivom, da prema sede na svoje mesto; orodje nato odstranite.
- S pritiskom vstavite platišče v kolo. 5 • Na premo namestite naslednje sestavne dele v tem vrstnem redu: podložko, kolo, drugo kolo, podložko (priložene so 4 podložke, 2 sta za rezervno). OPOZORILO: preverite, da sta kolesi opremljeni z nosilci; pravilno jih natakните, tako da bodo platišča gledala navzven.
- Samoblokirno podložko postavite v za to namenjeno orodje, vstavite pripravljeno premo in potolcite s kladivom, da sede na svoje mesto.
- S pritiskom vstavite sklop koles na podvozje prikolice.
- Vstavite rdeči zatič na skrajni konec prikolice.
- Pripnite podvozje prikolice (ki ste ga že pripravili) na keson, tako da pritisnete, kot je prikazano na risbi.
- Sestavite 3 stranice prikolice in pazite, da boste stran, na kateri je imitacija lesa, obrnili navzven.
- Sestavljene dele postavite na dno prikolice in jih vstavite v ustrezne luknje.
- Namestite 2 preostala pokrovčka za zakovice na kolesi prikolice.
- Da bi na traktor pripeli prikolico, naredite naslednje: vstavite spenjalni člen prikolice v luknjo na zadnji strani traktorja in ga zavrtite (glejte risbo št. 35).
- Položaj 1: prikolico lahko odstranite. Položaj 2: priklopno vozilo je blokirano. OPOZORILO: V prikolicah smete prevažati tovor, težak največ 10 kg.

### LASTNOSTI IN UPORABA

- DRŽALO ZA PIJAČO: udobno držalo za pijačo, nameščeno ob sedežu.
- HUPA: vozilo ima na volanu hupo.
- NASTAVLJANJE SEDEŽA: sedež je mogoče nastaviti v 2 položaja, odvisno od velikosti otroka. Nadaljujte, kot je opisano na risbi 2.
- NASTAVLJANJE PEDALOV: pedale je mogoče nastaviti v 2 položaja, odvisno od višine otroka. POLOŽAJ A (zgoraj) za majhnega otroka, POLOŽAJ B (spodaj) za večjega otroka. 2 položaja sta označena z barvnimi krogci na ustrezni nalepki. Nadaljujte tako, da odvijete 3 pritrditvene vijake z nastavitvenega diska za nastavljanje pedalov (prikazane na nalepki s simboli) in ga zavrtite v zeleni položaj, nato pa vse 3 pritrditvene vijake spet privijte. OPOZORILO: izvedite postopek z obeh strani v enak položaj, zgornji ali spodnji, za oba nastavitvena diska.
- KABINA, KI JO JE MOGOČE ODPRETI: s kovancem zavrtite rdeči spenjalni člen v položaj, prikazan na risbi. Ko boste kabino odprli, boste našli prostoren prostor za prevoz predmetov.

## DANSK

**PEG PEREGO® takker dig for dit valg af dette produkt. I mere end 60 år har PEG PEREGO taget ungerne med på tur. Som nyfødte med barnevogne, herefter med klapvogne og senere endnu med pedaltrukket eller batteridrevet kørelegetøj.**

**Kom og se hele vores produktudvalg, nyhederne og andre nyttige oplysninger fra Peg Perego på vores oplysningsside**

[www.pegperego.com](http://www.pegperego.com)



**Peg Perego S.p.A. er ISO 9001 certificeret.**

Certificeringen yder kunder og forbrugere garanti for gennemskuelighed og tillid til måden firmaet arbejder på.

### VIGTIGE OPLYSNINGER

Læs denne brugsanvisning omhyggeligt, så du kan lære denne model at kende og kan lære dit barn, hvordan den skal køres på korrekt, sikker og fornøjelig måde. Opbevar denne manual med henblik på anvendelse i fremtiden.

Sørg for, at brugsanvisningen medfølger, hvis produktet skifter ejer.

- år 2+
- Maks. tilladt vægt: 25 kg
- Køretøj med 1 plads

Overskrid ikke den tilladte maks. vægt på 25 kg. Vægten omfatter både passagerens og eventuel bagages vægt.

Peg Perego forbeholder sig ret til når som helst at foretage ændringer på modeller og data angivet i denne brochure på grund af tekniske eller erhvervsmæssige årsager.

### KONFORMITETSERKLÆRING

Produktet er CE-mærket og projekteret og typegodkendt med overholdelse af de EU-direktiver, som finder anvendelse. Produktet er beregnet til de markeder og lande, hvor disse bestemmelser er gældende.

**PRODUKT BETEGNELSE**  
MAXI DIESEL TRACTOR

**PRODUKTETS IDENTIFIKATIONSKODE**  
IGCD0551

**REFERENCENORMER (oprindelse)**  
Directive on the safety of toys 2009/48/EC  
Standard EN 71-1 + EN 71-2  
Standard EN 71-3

Directive on WEEE - RAEE 2003/108/EC

Reg. (CE) n.1907/2006 (Reach) allegato XVII-51 &52 phthalates in toys

Køretøjet er ikke konformt med forskrifterne i færdselsloven og det må derfor ikke anvendes på offentlig vej.

### KONFORMITETSERKLÆRING

Peg-Perego S.p.A. erklærer under eget ansvar, at dette produkt har undergået interne tests og er typegodkendt i henhold til gældende normer af eksterne og uafhængige afprøvningslaboratorier.

**UDSTEDELSES DATO OG -STED**  
Italien - 01.07.2012

Peg Perego S.p.A.  
via A. De Gasperi, 50  
20862 Arcore (MB) - ITALIA

## SIKKERHEDSNORMER

Vores legetøjsprodukter er fremstillet i overensstemmelse med de europæiske sikkerhedsforskrifter for legetøj (sikkerhedskrav foreskrevet af Europarådet) og med "U.S. Consumer Toy Safety Specification". Vores legetøj er ligeledes certificeret af myndighederne for deres sikkerhed i henhold til direktivet 2009/48/EU. De er ikke konforme med forskrifterne i færdselsloven og de må derfor ikke anvendes på offentlig vej.

- Køretøjet er på grund af dets funktionsegenskaber ikke egnet til børn under 24 måneder.
- **ADVARSEL:** BRUG ALDRIG legetøjet på offentlig vej.
- **ADVARSEL!** Hvis køretøjet anvendes på offentlig vej, på trange steder eller i nærheden af vandløb og swimmingpools, kan det føre til tilskadecomst for brugerne og/eller tredjeparter. Skal altid anvendes under opsyn af en voksen.
- Børnene skal altid være iført fodtøj, når de bruger køretøjet.
- Når køretøjet anvendes, bør du passe på, at barnet ikke stikker hænder, fødder eller andre legemsdele, beklædningsstykker eller ting ind i de bevægelige dele.
- Brug ikke benzin eller andre brandfarlige væsker i nærheden af køretøjet.
- Køretøjet må kun anvendes af et barn, med mindre det falder inden for kategorien køretøj med to pladser.

### WEEE-direktivet (kun EU)

- Ved udløbet af dette produkts levetid klassificeres det som WEEE-affald og må derfor ikke bortskaffes sammen med almindeligt husholdningsaffald, men skal indleveres til særligt opsamlingssted.
- Aflever det skrøttede produkt på de dertil indrettede miljøpladser;
- Mærkatene med den overstregede skraldespand angiver, at produktet skal bortskaffes til særlige opsamlingssteder.



### BEMÆRKNINGER OM BATTERIER LR44

- Batterierne må kun sættes i og kontrolleres af voksne. Lad aldrig dine børn lege med batterierne.
- Batterierne må kun udskiftes af en voksen.
- Brug kun den af producenten specificerede batteritype.
- Overhold polretningen +/-
- Foretag aldrig kortslutning af tilslutningsklemmerne, der er fare for brand eller eksplosion.
- Tag altid batterierne ud, når legetøjet ikke anvendes i en længere periode.
- Kast aldrig batterier ind i ild.
- Forsøg aldrig at genoplade batterier, der ikke er genopladelige.
- Bland ikke gamle batterier med nye.
- Fjern opbrugte batterier.
- Kast de opbrugte batterier i de dertil beregnede opsamlingsbeholdere med henblik på genanvendelse af brugte batterier.



## VEDLIGEHODELSE OG BEHANDLING AF KØRETØJET

- Fjern ikke eller forsøg ikke selv at reparere køretøjet. Kontakt et autoriseret Peg Perego servicecenter.
- Kontrollér jævnligt køretøjets stand. Hvis der findes defekter, må køretøjet ikke benyttes. Ved reparation må der udelukkende anvendes originale reservedele fra PEG PEREGO.
- PEG PEREGO påtager sig intet ansvar, hvis der foretages ændringer.
- Efterlad aldrig køretøjet i nærheden af varmekilder, såsom ovne, pejse, etc.
- Beskyt køretøjet mod vand, regn, sne, etc.
- Smør jævnligt de bevægelige dele, såsom lejer, styr, etc. (med let olie).
- Køretøjets overflader kan rengøres med en fugtet klud, eller om nødvendigt med almindelige husholdningsmidler uden slibestoffer. Rengøringen må udelukkende udføres af voksne.
- Afmonter aldrig mekaniske dele fra køretøjet, med mindre der foreligger autorisation fra PEG PEREGO.

## REGLER FOR SIKKER KØRSEL

Af hensyn til barnets sikkerhed: Læs og følg de nedenfor anførte anvisninger omhyggeligt, før køretøjet sættes igang:

- Lær dit barn, hvordan køretøjet bruges på den rigtige måde for en sikker og sjov køretur.
- Legetøjet kræver en vis behændighed, og skal anvendes med forsigtighed for at undgå fald eller sammenstød, der kan medføre skader på brugeren eller tredjeparter.
- Før kørslen starter, bør du kontrollere, at der ikke er ting eller personer i vejen.
- Kør med hænderne på styret/rattet og hold altid øje med vejen fremad.
- Brems op i tide for at undgå at køre ind i noget.

### PAS PÅ!

- Kontrollér at alle sikringsringene/møtrikker til fastspænding af hjulene er spændt godt fast.

## SERVICECENTER

PEG PEREGO yder en service efter købet, enten direkte eller via et netværk af autoriserede værksteder med henblik på eventuelle reparationer eller udskiftninger samt salg af originale reservedele.

Besøg vores hjemmeside for at kontakte et servicecenter  
<http://global.pegperego.com/toys-site/support/>

Ved enhver henvendelse er det nødvendigt at have det serienummer, der svarer til produktet. Du kan finde serienummeret på siden, der drejer sig om reservedele.

## REKLAMATIONSRET

Der er to års reklamationsret på køretøjet. Reklamationsretten dækker alle køretøjets dele ved normal og korrekt brug. Læs derfor brugsanvisningen nøje, inden køretøjet tages i brug. Udfyld skemaet nederst og gem brugsanvisningen sammen med købsbon til brug ved reklamation.

### Procedure ved reklamation:

Ved evt. fejl og mangler bør du altid henvende dig, hvor køretøjet er købt. Af hensyn til vores løbende kvalitetssikring er det vigtigt, at du ved henvendelse har nedenstående oplysninger om køretøjet klar. Såfremt reklamationen ikke kan klares pr. telefon, skal køretøjet sendes til:

**Maki A/S**  
**Haarupvej 22D**  
**8600 Silkeborg**  
**Denmark**  
**Tlf.nr: +45 44476603**  
**Mobilnr: +45 40304228**  
**E-mail: [service@maki.dk](mailto:service@maki.dk)**  
**Web: [www.maki.dk](http://www.maki.dk)**

Du er naturligvis også velkommen til at kontakte Maki Service

Køretøjer tages kun til reparation efter forudgående aftale. Køretøjer, der fremsendes uden forudgående aftale, vil blive afvist.

Skema til brug ved reklamationer :

Navn:

---

Adresse:

---

Postnr./by:

---

Kontaktperson:

---

Tlf.nr.:

---

### Oplysninger på køretøjet:

Produktionskode (stregkodenr.):

---

Produktionsdato:

---

Kontrolnr. ("Controllo")

---

Købsdato:

---

Reklamationens art:

---

---

---

---

Med venlig hilsen  
Peg Perego S.p.A. / Maki A/S

## MONTERINGSANVISNINGER

### PAS PÅ!

MONTERINGSARBEJDET MÅ KUN FORETAGES AF VOKSNE.

VÆR FORSIGTIG MENS KØRETØJET TAGES UD FRA DETS EMBALLAGE.

ALLE SKRUE OG SMÅDELE BEFINDER SIG I EN POSE INDEN I EMBALLAGEN.

Benyt ikke legetøjet, hvis det viser sig at være beskadiget ved åbning af emballagen. Kontakt salgsstedet eller servicecenteret.

Hold øje med børn i forbindelse med monteringen pga. små dele (fare for indtagelse) og de tilhørende plastposer (fare for kvælning).

Benyt en kærv- og en stjerneskruestrækker samt hammer og tang i forbindelse med montering af legetøjet.

## MONTERING

- 1 • Fjern de 4 beskyttelsespropper fra akslerne.
- 2 • Anbring sædet på understøtningen. Bemærk: Sædet kan indstilles i 2 positioner, som vist på figuren.
- 3 • Spænd sædet fast i den ønskede position med de 2 medfølgende skrue.
- 4 • Sæt den forreste del af den netop samlede gruppe ned i de 2 huller i stellet.
- 5 • Spænd den bageste del fast med de 2 medfølgende skrue.
- 6 • Sæt roll-bar'en fast på stellet som vist på figuren.
- 7 • Skru den fast med de 2 medfølgende skrue.
- 8 • Drej den røde knap, der holder kabinen fasthægtet, indtil den kan åbnes (1). Frigør kabinen. Sæt herefter lynlåsen fast, indtil den er helt lukket, på stallets forside (2). Luk kabinen (3) og spænd den fast ved at dreje den røde knap 180°.
- 9 • Tryk rattets 2 dele sammen.
- 10 • Indsæt hornet i rattets midterhul og følg anvisningerne, der ligger i emballagen.
- 11 • Tryk ratstammen opad, mens rattet sættes fast.
- 12 • Sørg for at hullerne i ratstammen står på linje med hullerne i rattet. Spænd rattet fast med den tilhørende skrue og møtrik: Møtrikken skal sættes i det sekskantede hul, skruen i det runde hul.
- 13 • Før forhjulene monteres (de mindste hjul) skal du sørge for, at de er udstyret med de interne bøsningsejer og med hjulkapsler. Fortsæt i den angivne rækkefølge med først at sætte en spændeskive, herefter det venstre forhjul (angivet på indersiden af hjulet) og til sidst endnu en spændeskive på den venstre styrestang.
- 14 • Indsæt en af de selvlåsende spændeskiver på den tilhørende anordning som vist på figuren. Pas på at vingene på den selvblokerende spændeskive vender ind mod værktøjets inderside (se deltegnig A). BEMÆRK: I posen finder du flere selvlåsende spændeskiver end nødvendigt; opbevar dem i tilfælde af, at en af dem går i stykker.
- 15 • Sæt hjulet fast som på figuren og skub den selvlåsende spændeskive helt i bund. Gentag denne fremgangsmåde for montering af det andet forhjul.
- 16 • Før baghjulene monteres skal du sørge for, at de er udstyret med de interne bøsningsejer og med hjulkapsler. Indsæt det venstre baghjul (angivet på hjulets inderside) og pas på at akslens form indsættes på korrekt måde i hjulets bøsningsejer (deltegnig A). Indsæt en flad spændeskive.
- 17 • Sæt en selvlåsende spændeskive på det medfølgende værktøj. PAS PÅ! Tapperne på den selvlåsende spændeskive skal vende ind mod indersiden af værktøjet (se detaljetegning A).
- 18 • Spænd det venstre baghjul fast ved hjælp af en hammer, som vist på figuren.
- 19 • Anbring legetøjsbilen på dens venstre side og sørg for at det kegleformede værktøj stadig sidder inde i det venstre hjul. Herefter indsættes i den angivne rækkefølge: det andet baghjul, en flad spændeskive og det medfølgende værktøj med en indsat selvlåsende spændeskive. Spænd hjulet fast ved hjælp af en hammer, som vist på figuren.
- 20 • Tryk de 2 små propper til dækning af splitten fast på baghjulene og de 2 store på forhjulene.
- 21 • Anbring de sølvfarvede mærkater på baglygterne.
- 22 • Sæt de 2 baglygter på ved først at presse den nederste del ind og herefter den øverste, som vist på figuren.
- 23 • Anbring den sølvfarvede mærkat på forlygten og tryk lygtens krog fast på dens plads.

## ANHÆNGER

For montering af anhænger følger nedenstående anvisninger.

- 24 • Indsæt en af de 4 selvlåsende spændeskiver (2 i reserve) i det medfølgende værktøj. PAS PÅ! Tapperne på den selvlåsende spændeskive skal vende ind mod indersiden af værktøjet (se detaljetegning A).
- 25 • Tag akslen ud af emballagen. Fjern beskyttelsespropperne fra akslen. Indsæt akslen ned i det tilhørende værktøj ved at slå på den med en hammer, indtil den er i bund; fjern herefter værktøjet.
- 26 • Tryk hjulkapslerne fast på hjulene. Sæt de følgende dele ind på akslen i denne rækkefølge: spændeskive, hjul, andet hjul, spændeskive (der medfølger 4 spændeskiver, 2 er i reserve). PAS PÅ! Efterkontroller at hjulene er udstyret med bøsningsejer; sæt dem rigtigt på med hjulkapslerne vendt mod ydersiden.
- 27 • Anbring en selvlåsende spændeskive i det tilhørende værktøj og indsæt nu den allerede forberedte aksel og slå den helt i bund.
- 28 • Påsæt og tryk hele hjulgruppen fast på anhængerens bundstykke.
- 29 • Indsæt den røde tap yderst på anhængerens.
- 30 • Hægt anhængerens bund (som allerede er forberedt) på vippeladet ved at trykke ned som vist på figuren.
- 31 • Saml anhængerens 3 sider og hold de 3 tilhørende sider vendt mod ydersiden.
- 32 • Anbring de samlede stykker på anhængerens bund og skub dem fast i de tilsvarende huller.
- 33 • Tryk de 2 resterende propper til dækning af splitten fast på anhængerens hjul.
- 34 • Anhængerens hægtes på traktoren på følgende måde: Indsæt anhængerens krog i hullet, der befinder sig på traktorens bagside og drej krogen (se fig. 35).
- 35 • Position 1: Anhængerens kan tages af. Position 2: Anhængerens er blokeret. PAS PÅ! Anhængerens må højst fyldes med ting med en vægt på i alt 10 kg.

## EGENSKABER OG BRUG

- 36 • FLASKEHOLDER: bekvem flaskeholder ved siden af sædet.
- 37 • HORN: køretøjet er udstyret med horn på rattet.
- 38 • REGULERING AF SÆDE: Sædet kan reguleres i 2 positioner med henblik på, at barnet vokser; det reguleres som beskrevet under figur 2.
- 39 • REGULERING AF PEDALER: Pedalerne kan reguleres i 2 positioner i henhold til barnets højde. POSITION A (højt) til et lille barn, POSITION B (lavt) til et lidt større barn. De 2 positioner er angivet med 2 cirkler i forskellig farve på den tilsvarende mærkat. Gå frem ved at løsne de 3 spændeskruer på pedalernes reguleringsplade (angivet på mærkaten med symboler) og drej pladen til den ønskede indstilling, hvorefter de 3 spændeskruer spændes fast igen. PAS PÅ! Udfør dette på begge sider til den samme position, højt eller lavt, for begge reguleringsplader.
- 40 • ÅBNING AF KABINEN: Brug en mønt til at dreje den røde krog til den angivne indstilling på figuren. Når kabinen er åbnet, findes der et rummeligt opbevaringsrum.

## SUOMI

**Kiitos, että valitsit PEG PEREGO® - tuotteen. PEG PEREGO on vinynt lapsia ulos jo 60 vuoden ajan. Vastasyntyneet vauuissa, sitten rattaissa ja vielä myöhemmin akkukäyttöisissä ja poljettavissa leikkiajoneuvoissa.**

**Tutustu sivustollamme koko tuotevalikoimaamme, löydät uutuudet ja muita tietoja Peg Perego -maailmasta**

[www.pegperego.com](http://www.pegperego.com)



**Peg Perego S.p.A. on ISO 9001 -sertifioitu.**

Sertifiointi takaa asiakkaille ja kuluttajille yhtiön työtapojen läpinäkyvyyden ja sen, että niihin voi luottaa.

## TÄRKEITÄ TIETOJA

Lue tämä käyttöohje huolellisesti, jotta tututut mallin käyttöön ja voit opettaa lapsen ajamaan oikein, turvallisesti ja mukavasti. Säilytä käyttöohje vastaisen varalle.

Jos luovutat tuotteen toiselle henkilölle, varmista että ohjekirja seuraa sen mukana.

- **Ikä 2+**
- **Sallittu maksimipaino 25 kg**
- Yksipaikkainen ajoneuvo

Älä ylitä 25 kg:n sallittua kokonaismaksimipainoa. Painorajoitukseen on laskettu matkustajat ja mahdollinen kuorma.

Peg Perego pidättää oikeuden tehdä teknisistä tai tuotannollisista syistä malleihin ja tämän julkaisun tietoihin muutoksia milloin tahansa.

## VAATIMUSTENMUKAISUUSVAKUUTUS

CE-merkillä varustettu tuote, joka on suunniteltu ja hyväksytty soveltuvien EU-direktiivien mukaan ja joka on tarkoitettu kyseiset määräykset täytäntöönpaneville markkinoille ja maihin.

**TUOTTEEN NIMI**  
MAXI DIESEL TRACTOR

**TUOTTEEN TUNNISTUSKOODI**  
IGCD051

**VIITENORMIT (alkuperä)**  
Directive on the safety of toys 2009/48/EC  
Standard EN 71-1 + EN 71-2  
Standard EN 71-3

Directive on WEEE - RAEE 2003/108/EC

Reg. (CE) n.1907/2006 (Reach) allegato XVII-51 &52  
phthalates in toys

Ei vastaa tieliikennesääntöjä eikä siis voi ajaa yleisillä teillä.

## VAATIMUSTENMUKAISUUSVAKUUTUS

Peg Perego S.p.A. vakuuttaa omalla vastuullaan, että kyseinen tuote on käynyt läpi sisäiset testit ja että se on tyyppihyväksytty voimassa olevien määräysten mukaisesti ulkopuolisissa, riippumattomissa laboratorioissa.

**AIKA JA PAIKKA**  
Italia - 01. 07. 2012

Peg Perego S.p.A.  
via A. De Gasperi, 50  
20862 Arcore (MB) - ITALIA

## TURVALLISUUSMÄÄRÄYKSET

Leikkikalumme vastaavat Euroopan leluja koskevia turvallisuusmääräyksiä (Euroopan neuvoston säätämät turvallisuusvaatimukset) sekä "U.S. Consumer Toy Safety Specification"-määräyksiä. Ne ovat lisäksi saaneet lelujen turvallisuusviranomaisten hyväksynnän direktiivin 2009/48/EY mukaisesti. Ne eivät vastaa tieliikennesääntöjä eikä niillä siis voi ajaa yleisillä teillä.

- Ei sovellu alle 24 kuukauden ikäisten lasten käyttöön toiminnallisten ominaisuuksien vuoksi.
- VAROITUS!** ÄLÄ KOSKAAN KÄYTTÄ lelua yleisillä teillä.
- HUOMIO!** Ajoneuvon käyttäminen julkisilla teillä tai vesiteiden tai uima-altaiden läheisyydessä tai ahtaissa tiloissa voi aiheuttaa tapaturmavaaran käyttäjälle ja/tai sivullisille. Aikuisen täytyy aina valvoa käyttöä.
- Lasten on aina pidettävä jalkineita ajoneuvon käyttämisen aikana.
- Ajoneuvon käytön aikana on varottava, etteivät lapset laita käsiä, jalkoja tai muita kehon osia, vaatteita tai muita esineitä lähelle liikkuvia osia.
- Älä käytä ajoneuvon läheisyydessä bensiiniä tai muita tulenarkoja aineita.
- Ajoneuvoa saa käyttää vain yksi lapsi kerrallaan, ellei ajoneuvo kuulu kaksipaikkaisten ajoneuvojen luokkaan.

## SÄHKÖ- JA ELEKTRONIikkALAITEROMUDIREKTIIV I WEEE (vain EU)

- Kun tuotteen käyttöikä on päättynyt, se luokitellaan WEEE-jätteeksi eikä sitä siis saa hävittää kotitalousjätteen tavoin, vaan se on toimitettava erilliskeräykseen.
- Toimita jäte asianmukaiseen keräykseen.
- Jätesäiliön yli vedetty rasti osoittaa, että tuote on toimitettava erilliskeräykseen.



## PARISTOJA LR44 KOSKEVIA HUOMAUTUKSIA

- Aikuisen tulee asentaa paristot tai valvoa niiden asentamista. Älä anna lasten leikkiä paristoilla.
- Paristot saa vaihtaa vain aikuinen.
  - Käytä vain valmistajan mainitsemaa paristotyyppiä.
  - Noudata polariteettiä +/-
  - Älä aiheuta syöttöliitinten oikosulkua, se aiheuttaa tulipalo- tai räjähdysvaaran.
  - Poista aina paristot, kun lelu on pitkään käyttämättä.
  - Älä heitä paristoja tuleen.
  - Älä koskaan yritä ladata paristoja, elleivät ne ole ladattavaa tyyppiä.
  - Älä sekoita keskenään vanhoja ja uusia paristoja.
  - Poista tyhjät paristot.
  - Toimita tyhjät paristot käytettyjen paristojen kierrätykseen.



## AJONEUVON HUOLTO JA KUNNOSSAPITO

- Älä pura tai yritä korjata ajoneuvoa itse. Ota yhteyttä valtuutettuun Peg Perego - huoltoliikkeeseen.
- Tarkasta säännöllisesti leikkiajoneuvon kunto. Jos leikkiajoneuvossa havaitaan vika, sitä ei saa käyttää. Leikkiajoneuvon varaosina tulee käyttää ainoastaan alkuperäisiä PEG PEREGO -varaosia.
- Jos leikkiajoneuvoa on peukaloitu, PEG PEREGO ei ota mitään vastuuta.
- Leikkiajoneuvoa ei saa jättää lämmönlähteiden, kuten lämpöpatterin tai tulisijan, välittömään läheisyyteen.
- Leikkiajoneuvo on suojattava vedeltä, sateelta, lumelta jne.
- Liikkuvat osat, kuten laakerit, ohjausmekanismi jne. on voideltava säännöllisesti (kevyellä öljyllä).
- Leikkiajoneuvon pinnat voidaan puhdistaa kostealla liinalla ja tarvittaessa ei-hiovilla, kotitalouskäyttöön tarkoitetuilla puhdistusaineilla. Ainoastaan aikuinen saa puhdistaa leikkiajoneuvon.
- Leikkiajoneuvon mekanismeja ei saa purkaa osiin, ellei PEG PEREGO ole antanut siihen lupaa.

## SÄÄNNÖT TURVALLISTA AJOA VARTEN

Lapsen turvallisuuden takaamiseksi: lue seuraavat ohjeet ja noudata niitä tarkkaan ennen ajoneuvon käynnistämistä.

- Opeta lapsi käyttämään ajoneuvoa oikein, jotta hän osaa ajaa turvallisesti ja pitää hauskaa.
- Lelua täytyy käyttää varoen, sen käyttäminen vaatii taitoa. Vältä putoamista tai törmäämistä, joka voi aiheuttaa vahinkoa käyttäjälle tai muille henkilöille.
- Varmista ennen liikkeelle lähtöä, että reitti on vapaa henkilöistä ja muista esteistä.
- Kädet täytyy aina pitää ohjaustangolla/-pyörällä ja on aina katsottava eteenpäin.
- Jarruta aina ajoissa törmäysten välttämiseksi.

## HUOMIO!

- Tarkista, että kaikki pyörien suojalevyt ja kiinnitysmutterit ovat kunnolla paikoillaan.

## HUOLTO

PEG PEREGO tarjoaa myynnin jälkeisen huoltopalvelun, joko suoraan tai valtuutettujen huoltokeskusten verkon kautta, mahdollisia korjauksia tai vaihtoja sekä alkuperäisten varaosien hankkimista varten.

Voit ottaa yhteyttä huoltoon sivustollamme <http://global.pegperego.com/toys-site/support/>

Asioimista varten on tunnettava tuotteen sarjanumero. Sarjanumero löytyy varaosia koskevalta sivulta.

## REKLAMAATIO-OIKEUS

Ajoneuvoon liittyvä reklamaatio-oikeus on kaksi vuotta. Reklamaatio-oikeus kattaa ajoneuvon kaikki osat normaalin ja oikean käytön yhteydessä. Lue sen vuoksi käyttöohje huolellisesti ennen ajoneuvon käyttöönottoa. Täytä alla oleva lomake ja säästä käyttöohje sekä ostokuitti mahdollista reklamaatiotapasta varten.

### Menettelyohje reklamaatiotapauksessa:

Mikäli ajoneuvossa on virheitä tai puutteita, ota yhteyttä ostopaikkaan. Jatkuvan laadunvarmistuksen kannalta on tärkeää, että osaat kertoa alla olevat ajoneuvoa koskevat tiedot ottaessasi yhteyttä ostopaikkaan.

Mikäli reklamaatiota ei voida selvittää puhelimitse, ajoneuvo lähetetään seuraavaan osoitteeseen:

### ISOJOEN KONEHALLI OY

KESKUSTIE 26

KAUHAJOKI 61850

Phone: +358 20 132 3280

Fax: +358 20 132 3257

[www.ikh.fi](http://www.ikh.fi) <<http://www.ikh.fi>>

Voit luonnollisesti myös ottaa yhteyttä Maki Serviceen ([service@maki.dk](mailto:service@maki.dk)).

Ajoneuvot vastaanotetaan korjattaviksi ainoastaan, kun asiasta on sovittu etukäteen. Emme ota vastaan ajoneuvoja, joiden lähetyksestä ei ole sovittu etukäteen.

Reklamaatiotapauksissa käytettävä lomake:

Nimi:

---

Osoite:

---

Postinumero/postitoimipaikka:

---

Yhteyshenkilö:

---

Puhelinnumero:

---

### Ajoneuvon tiedot:

Tuotekoodi (viivakoodinumero):

---

Valmistuspäivä:

---

Tarkistusnumero ("Controllo"):

---

Ostopäivä:

---

Reklamaation syy

---

---

---

---

Ystävällisin terveisin

Peg Perego S.p.A. / Maki A/S

## ASENNUSOHJEET

### HUOMIO

VAIN AIKUISET SAAVAT SUORITTA AASENNUSTOIMENPITEET. OLEVAROAINEN PURKAESSASI AJONEUVOA PAKKAUKSESTA. KAIKKI RUUVIT JA PIKKUOSAT OVAT PAKKAUKSEN SISÄLLÄ OLEVASSA PUSSISSA. Älä käytä lelua, jos se vaikuttaa vaurioituneelta avattuasi pakkauksen. Ota yhteyttä myyntipisteeseen tai soita huoltoliikkeeseen. Pidä lapset etäällä asennuksen aikana pienten osien (nielemisvaara) ja niitä sisältävien muovipussien (tukeutumisvaara) aiheuttamien vaarojen vuoksi. Tarvitset lelun asennukseen talta- ja ristipäisen ruuveisselin, vasaran ja pihdit.

### ASENNUS

- 1 • Poista akselien neljä suojaulppaa.
- 2 • Sijoita istuin sen tukeen. Huomio: Istuin voidaan asettaa kahteen asentoon, kuten kuvassa.
- 3 • Kiinnitä istuin haluamaasi asentoon kahdella toimitetulla ruuvilla.
- 4 • Aseta tekemäsi kokoonpanon etuosa kahteen rungon reikään.
- 5 • Kiinnitä se takaa kahdella toimitetulla ruuvilla.
- 6 • Työnnä turvakaari koriin kuten kuvassa.
- 7 • Ruuvaa se kiinni kahdella toimitetulla ruuvilla.
- 8 • Käännä punaista tappia, joka kiinnittää ohjaamon, kunnes voit avata sen (1). Irrota ohjaamo. Työnnä sitten sarana loppuun saakka rungon etuosaan (2). Sulje ohjaamo (3) ja kiinnitä se kääntämällä punaista tappia 180°.
- 9 • Paina yhteen kaksi ohjauspyörän osaa.
- 10 • Työnnä äänimerkki ohjauspyörän keskiaukkokoon pakkauksessa olevien ohjeiden mukaisesti.
- 11 • Pidä ohjauspyörän tankoa painettuna ja työnnä ohjauspyörä siihen.
- 12 • Kohdistu ohjauspyörän tangon ja ohjauspyörän reiät. Kiinnitä ohjauspyörä ruuvilla ja mutterilla: mutteri tulee kuusiomaiseen koloon, ruuvi pyöreään reikään.
- 13 • Ennen etupyörien asentamista (pienemmät pyörät) varmista, että niissä on sisäholkkit ja vanteet. Työnnä sitten vasempaan ohjausvipuun aluslaatta, vasen etupyörä (merkitty pyörän sisään) ja toinen aluslaatta.
- 14 • Laita yksi isommista itselukittuvista aluslaatoista kuvassa näkyvään osaan. Huomio: Itselukittuvan aluslaatan kielekkeiden täytyy olla osan sisäpuoleen päin (katso kohtaa A). HUOMAA: Pussissa on enemmän itselukittuvia aluslaattoja kuin tarvitaan, laita ne talteen, jotta voit vaihtaa mahdollisesti rikki menneen aluslaatan.
- 15 • Kiinnitä pyörä kuten kuvassa, työnnä itselukittuva aluslaatta pohjaan saakka. Toista toimenpiteet toiselle etupyörälle.
- 16 • Varmista ennen takapyörien asentamista, että niissä on sisäholkkit ja vanteet. Työnnä vasen takapyörä (merkitty pyörän sisään) paikalleen niin että akseli tulee oikein kiinni pyörän holkkiin (osa A). Laita litteä aluslaatta.
- 17 • Aseta yksi itselukittuva aluslaatta toimitettuun osaan. HUOMIO: Itselukittuvan aluslaatan kielekkeiden täytyy olla osan sisäpuoleen päin (katso kohtaa A).
- 18 • Kiinnitä vasen takapyörä vasaralla kuten kuvassa.
- 19 • Laita lelu vasemmalle kyljelleen ja pidä kartiomainen väline vasemmalla pyörässä. Laita sitten paikalleen järjestyksessä: toinen takapyörä, litteä aluslaatta ja toimitettu osa, jossa on itselukittuva aluslaatta. Kiinnitä vasaralla kuten kuvassa.
- 20 • Paina paikoilleen kaksi pientä pölykapselia takapyöriin ja isommat etupyöriin.
- 21 • Paina paikalleen säiliön tulppa.
- 22 • Laita paikoilleen kaksi takavaloa, kiinnitä ensin alaosa ja sitten yläosa kuten kuvassa.
- 23 • Kiinnitä hopeanväriäinen tarra etuvaloon ja työnnä kaikki valon kiinnikkeet paikoilleen.

### PERÄVAUNU

- Perävaunu asennetaan seuraavalla tavalla.
- 24 • Laita yksi neljästä itselukittuvasta aluslaatasta (2 varalla) toimitettuun osaan. HUOMIO: Itselukittuvan aluslaatan kielekkeiden täytyy olla osan sisäpuoleen päin (katso kohtaa A).
  - 25 • Ota akseli pakkauksesta. Irrota akselin suojaulpat. Laita akseli paikalleen hakkaamalla vasaralla apuvälineen avulla, poista sitten väline.
  - 26 • Paina vanteet pyöriin. Työnnä akseliin järjestyksessä eri osat: aluslaatta, pyörä, toinen pyörä (toimitettuja aluslaattoja on neljä, 2 varaosaa). HUOMIO: Tarkista, että pyörissä on holkkit, niiden täytyy tulla oikein kohdalleen, vanteiden täytyy olla ulospäin.

- 27 • Aseta yksi itselukittuva aluslaatta toimitettuun osaan, työnnä paikalleen akseli ja hakkaa se pohjaan saakka.
- 28 • Työnnä pyöräkoonpano perävaunun pohjaan.
- 29 • Laita punainen tappi perävaunun päähän.
- 30 • Kiinnitä perävaunun pohja (jo koottu) lavaan painamalla kuten kuvassa.
- 31 • Kokoa perävaunun kolme reunaa. Pidä puun näköiset puolet ulospäin.
- 32 • Sijoita kootut osat perävaunun pohjaan ja kiinnitä ne reikiin.
- 33 • Laita perävaunun pyöriin kaksi jäljelle jäänyttä pölykapselia.
- 34 • Kytke perävaunu traktoriin seuraavalla tavalla: Työnnä koukku traktorin takaosassa olevaan reikään ja käännä sitä (katso kuvaa 36).
- 35 • Asento 1: Perävaunun voi irrottaa. Asento 2: Perävaunu on lukittu. HUOMIO: Perävaunu kestää enintään 10 kilon painon.

### OMINAISUUDET JA KÄYTTÖ

- 36 • JUOMANPIDIN: Mukava istuimen lähellä sijaitseva juomanpidin.
- 37 • ÄÄNIMERKKI: Ajoneuvon ohjauspyörässä on äänimerkki.
- 38 • ISTUIMEN SÄÄTÖ: Istuin voidaan säätää kahteen asentoon lapsen kasvaessa. Toimi kuvan 2 ohjeiden mukaisesti.
- 39 • POLKIMIEN SÄÄTÖ: Polkimet voidaan säätää kahteen asentoon lapsen pituuden mukaan. ASENTA A (ylempi) pientä lasta varten, ASENTA B (alempi) isompaa lasta varten. Nämä kaksi asentoa näkyvät tarrassa olevista kahdesta erivärisestä pisteestä. Ruuvaa auki kolme polkimiin säätölevyn ruuvia (näkyvät tarrassa) ja käännä levyä, kiristä kolme ruuvia sitten uudelleen. HUOMIO: Tee toimenpide molemmille puolille, molemmille säätölevyille niin että ne ovat samalla kohdalla, ylempänä tai alempana.
- 40 • AVATTAVA KONEPULTTI: Käännä kolikon avulla punainen kiinnike kuvassa näkyvään asentoon. Avatun konepellin sisällä on tilava säilytyslokero.

## NORSK

**PEG PEREGO® takker for at dere har valgt dette produktet. I mer enn 60 år har PEG PEREGO tatt med barn ut på tur: Som nyfødte, i barnevognene, og senere med pedell- og batteridrevne leker.**

**Du kan lese om hele produktsppektret vårt, nye produkter og annen informasjon om Peg Perego på nettstedet vårt**

[www.pegperego.com](http://www.pegperego.com)



**Peg Perego S.p.A. har ISO 9001 sertifisering.**

Sertifiseringen gir kunder og forbrukere en garanti om åpenhet og trygghet omkring måten bedriften arbeider på.

### VIKTIG INFORMASJON

Les denne håndboken nøye for å bli kjent med hvordan man bruker denne modellen, og hjelpe dere til å lære barnet deres hvordan man kjører på en riktig, trygg og allikevel gøy måte. Ta vare på håndboken for framtidige konsultasjoner.

Pass på at instruksjonsheftet følger ved salg av produktet til en tredjepart.

- **år 2+**
- **Maks tillatt vekt 25 kg**
- Kjøretøy med 1 sitteplass

Ikke overstig maks tillatt totalvekt på 25 kg. Denne grensen gjelder både de som sitter på og eventuelt last.

Peg Perego reserverer seg retten til å endre de modellene og dataene som angis i denne håndboken når som helst, når det er behov for det av tekniske eller andre årsaker.

### KONFORMITETSERKLÆRING

CE-merket produkt, utviklet og godkjent i henhold til gjeldende EU-direktiver, og bestemt for markeder og land som godkjenner EU-standardene.

**PRODUKTETS NAVN**  
MAXI DIESEL TRACTOR

**IDENTIFIKASJONSKODE FOR PRODUKTET**  
IGCD051

**REGELVERK som er REFERANSE (opprinnelse)**  
Directive on the safety of toys 2009/48/EC  
Standard EN 71-1 + EN 71-2  
Standard EN 71-3

Directive on WEEE - RAEE 2003/108/EC

Reg. (CE) n.1907/2006 (Reach) allegato XVII-51 &52 phthalates in toys

Det er ikke i samsvar med anvisninger i normene som gjelder sirkulasjon i trafikken, og kan derfor ikke kjøres på offentlige veier.

**KONFORMITETSERKLÆRING**  
Peg Perego S.p.A. erklærer under eget ansvar at den beskrevne artikkelen er blitt testet internt og godkjent etter gjeldende regelverk ved eksterne, uavhengige laboratorier.

**DATO OG STED FOR UTSTEDELSE**  
Italia - 01. 07. 2012

Peg Perego S.p.A.  
via A. De Gasperi, 50  
20862 Arcore (MB) - ITALIA

## SIKKERHETSNORMER

Lekene våre er i samsvar med De Europeiske Sikkerhetsnormene for leketøy (sikkerhetskrav utformet av EØF) og med "U.S. Consumer Toy Safety Specification". De er også sertifisert av meldte organer for sikkerheten av leker i henhold til direktiv 2009/48/EF. Det er ikke i samsvar med retningslinjer for ferdsel på vei, og kan derfor ikke kjøres på offentlige veier.

- Ikke egnet for barn under 24 måneder på grunn av egenskaper ved bruken.
- **ADVARSEL!** BRUK ALDRI leketøy på offentlige veier.
- **OBS!** Bruk av kjøretøyet på offentlig vei eller i nærheten av elver eller basseng eller på trange områder, kan påføre skader for brukeren og på andre personer i området. Det er alltid nødvendig at voksne har overoppsyn med bruken.
- Barn må alltid ha på sko når de bruker kjøretøyet.
- Når kjøretøyet er i bruk må man følge med så barna ikke setter hendene, føttene eller andre kroppsdeler, klær eller andre ting, inn nær der det er deler i bevegelse.
- Man må ikke benytte bensin eller andre brennbare væsker nær kjøretøyet.
- Kjøretøyet må kun brukes av et barn av gangen, med mindre det er av typen for med to seter.

### WEEE-DIREKTIVET (kun EU)

- Dette produktet vil ved slutten av sin levetid være klassifisert som avfall av typen WEEE, og må derfor ikke kastes sammen med vanlig husholdningsavfall, men sendes til differensiert avfallsbehandling.
- Lever avfallet på organiserte oppsamlingssteder.
- Symbolet med en utkrysset søppelkasse angir at produktet må sendes til spesialinnsamling.



### ADVARSLER FOR BATTERIER AV TYPEN LR44

- Innsettingen av batteriene må utføres og overvåkes av voksne. La ikke barn leke med batteriene.
- Batteriene må byttes av en voksen.
  - Bruk kun den batteritypen som er spesifisert fra produsenten.
  - Ta hensyn til polariteten +/-.
  - Unngå å kortslutte strømtilførselsklemmene; det kan medføre fare for brann og eksplosjon.
  - Ta alltid ut batteriene dersom leken står ubrukt over lengre tid.
  - Man må ikke kaste batteriene på bål/ direkte ild.
  - Man må ikke forsøke å lade opp batteriene dersom de ikke er oppladbare.
  - Unngå å blande gamle og nye batterier.
  - Fjern utladede batterier.
  - Kast utladede batterier i oppsamlingsbeholdere for resirkulering av brukte batterier.



## VEDLIKEHOLD OG BEHANDLING AV KJØRETØYET

- Ikke demonter eller prøv å reparere kjøretøyet på egenhånd. Kontakt et autorisert Peg Perego kundeservice.
- Kontroller regelmessig tilstanden på kjøretøyet. I tilfelle man konstaterer defekter, må ikke kjøretøyet brukes. Bruk bare originale reservedeler PEG PEREGO til reparasjoner.
- PEG PEREGO påtar seg ikke noe ansvar i tilfelle tukling.
- Ikke sett kjøretøyet i nærheten av varmekilder som radiatorer, kaminer osv.
- Beskytt kjøretøyet mot vann, regn, snø osv.
- Smør periodisk (med tynn olje) delene automatisk i bevegelse, som lager, styre osv.
- Ytene på kjøretøyet kan rengjøres med en fuktig klut, hvis nødvendig, med husholdsprodukter som ikke er slipende. Rengjøringsoperasjoner må kun utføres av voksne.
- Demonter aldri mekanismene på kjøretøyet hvis dere ikke er autoriserte av PEG PEREGO.

## REGLER FOR TRYGG BRUK

For at barnet skal være så trygt som mulig, må man før man starter kjøretøyet lese og følge disse anvisningene nøye.

- Lær barnet riktig bruk av kjøretøyet, slik at man kan kjøre sikkert og ha det gøy.
- Leken må brukes med varsomhet fordi den krever at man har ferdigheter for å unngå fall og kollisjoner som kan gi skaper på brukeren, eller andre som er i nærheten.
- Før man starter må man kontrollere at det ikke er ting eller personer i veien.
- Kjør med hendene på rattet/styre og se alltid på veien.
- Brems i tide for å unngå kollisjoner.

### OBS!

- Kontroller at alle festeskivene/mutrene til hjulene itter godt fast.

## KUNDESERVICE

PEG PEREGO tilbyr en kundeservicetjeneste etter kjøp, enten direkte, eller gjennom sitt nettverk av autoriserte serviceverksteder, som kan bistå ved eventuelle reparasjoner eller utskiftinger av deler, samt salg av originaldeler.

Vårt nærmeste servicesenter finner du på vår hjemmeside:  
<http://global.pegperego.com/toys-site/support/>

Ved enhver henvendelse er det nødvendig å finne fram serienummeret til artikkelen. For å lokalisere serienummeret må du se siden om reservedeler.

## REKLAMASJONSRETT

Det er to års reklamasjonsrett på kjøretøyet. Reklamasjonsretten dekker alle kjøretøyetys deler ved normal og korrekt bruk. Les derfor nøye gjennom bruksanvisningen før du tar kjøretøyet i bruk. Fyll ut skjemaet nederst og ta vare på bruksanvisningen sammen med kvitteringen til bruk ved en eventuell reklamasjon.

### Fremgangsmåte ved reklamasjon:

Ved ev. feil og mangler bør du alltid henvende deg til forhandleren hvor kjøretøyet er kjøpt. Av hensyn til vår løpende kvalitetssikring er det viktig at du ved henvendelse har nedenstående opplysninger om kjøretøyet parat.

Så fremt reklamasjonen ikke kan avgjøres per telefon, skal kjøretøyet sendes til:

### Maki A/S

Hårupvej 22 D

DK-8600 Silkeborg

Danmark

Tlf.nr.: +45 44476603

Mobilnr.: +45 40304228

E-post: [service@maki.dk](mailto:service@maki.dk)

Internett: [www.maki.dk](http://www.maki.dk)

Du er naturligvis også velkommen til å kontakte Maki Service.

Kjøretøy tas kun til reparasjon etter avtale. Kjøretøy som sendes inn uten at dette er avtalt på forhånd, vil bli avvist.

Skjema til bruk ved reklamasjon:

Navn: \_\_\_\_\_

Adresse: \_\_\_\_\_

Postnr./sted: \_\_\_\_\_

Kontaktperson: \_\_\_\_\_

Tlf.nr.: \_\_\_\_\_

### Opplysninger om kjøretøyet:

Produksjonskode (strekodenr.): \_\_\_\_\_

Produksjonsdato: \_\_\_\_\_

Kontrollnr. ("Controllo") \_\_\_\_\_

Kjøpsdato: \_\_\_\_\_

Reklamasjonens art: \_\_\_\_\_

Med vennlig hilsen  
Peg Perego S.p.A. / Maki A/S

## MONTERINGSANVISNING

### OBS!

ALLE MONTERING OPERASJONENE MÅ KUN UTFØRES AV VOKSNE. VÆR VARSOM NÅR KJØRETØYET TAS UT AV EMBALLASJEN ALLE SKRUENE OG SMÅ DELER FINNER MÅN I EN POSE INNE I EMBALLASJEESKEN. Ikke bruk leketøyet hvis det er ødelagt når det pakkes ut. Kontakt utsalgsstedet eller kundeservice. Hold barn på avstand under monteringen på grunn av risikoene knyttet til de små delene (fare for svelging) og plastposene (fare for kvelning). Til monteringen av leketøyet kreves flatt skrujern, stjerneskrujern, hammer og tang.

### MONTERING

- 1 • Fjern de 4 beskyttelsestappene på akslene.
- 2 • Plasser setet på støtten sin. NB! Setet kan settes i to forskjellige stillinger, som vist på bildet.
- 3 • Fest setet i ønsket stilling, ved hjelp av de to medfølgende skruene.
- 4 • Sett den fremre delen av denne enheten som akkurat er blitt satt sammen, i de to hullene på rammen.
- 5 • Fest den bakre delen ved hjelp av de to medfølgende skruene.
- 6 • Stikk velteboyleen ned i rammen, som vist på bildet.
- 7 • Fest den med de to medfølgende skruene.
- 8 • Drei på den røde tappen som holder førerhuset, slik at du kan åpne det (1). Hekt av førerhuset. Trykk hengslet fast i den forreste delen av rammen (2) så langt det går. Lukk førerhuset (3) og fest det ved å dreie den røde tappen 180°.
- 9 • Trykk de to delene av rattet sammen.
- 10 • Stikk hornenheten inn i hullet midt på rattet ifølge instruksene på emballasjen.
- 11 • Stikk rattet inn på plass, mens du skyver rattstammen opp.
- 12 • Pass på at hullene på rattstammen svarer til hullene på rattet. Fest rattet med skruen og mutteren: mutteren skal settes i det sekskantede hullet, mens skruen settes i det runde hullet.
- 13 • Før du monterer forhjulene (de minste), må du forsikre deg om at de er forsynt med innvendige bøsninger og hjulkapsler. På styreakselen setter du nå først en skive, så det venstre forhjulet (se indikasjon på innsiden av hjulet) og deretter en skive til.
- 14 • Plasser en av de større, selvblokkerende skivene på det lille røret som er vist på bildet. Pass på at tungene på den selvblokkerende skiven vender mot innsiden av røret (se utsnitt A). MERK: i posen ligger det flere selvblokkerende skiver, dersom det er behov for det. Ta vare på dem, i tilfelle noen skulle gå istykker.
- 15 • Fest hjulet som vist på bildet, ved å skyve den selvblokkerende skiven helt inn. Gå frem på samme måte for å montere det andre forhjulet.
- 16 • Før du monterer bakhjulene, må du forsikre deg om at de er utstyrt med innvendige bøsninger samt hjulkapsler. Monter det venstre bakhjulet (se indikasjon på innsiden av hjulet) og pass på at sporet i akselen glir på plass i bøsningen på hjulet (utsnitt A). Sett på en flat skive.
- 17 • Plasser en selvblokkerende skive på rørstykket. NB! Tungene på skiven skal vende mot innsiden av røret (se utsnitt A).
- 18 • Slå forsiktig det venstre bakhjulet på plass med en hammer, som vist på bildet.
- 19 • Legg kjøretøyet ned på venstre side, mens det koniske røret blir stående i venstre bakhjul. Monter nå først det andre bakhjulet, deretter en flat skive og tilslutt det koniske rørstykket med en selvblokkerende skive. Slå det på plass med hammeren, som vist på bildet.
- 20 • Trykk de minste loddene på plass i bakhjulene og de største i forhjulene.
- 21 • Trykk drivstofflokket på plass.
- 22 • Monter de to baklysene ved først å trykke den nedre delen på plass, og så den øvre, som vist på bildet.
- 23 • Fest det sølvfargede klistremerket på forlyset og trykk deretter alle mothakene på forlyset på plass.

### TILHENGER

- Tilhengeren monteres ved å frem på følgende måte:
- 24 • Plasser en av de 4 selvblokkerende skivene (det er 2 ekstra) på det lille rørstykket. NB! Tungene på den selvblokkerende skiven skal vende mot innsiden av rørstykket (se utsnitt A).
  - 25 • Ta akselen ut av emballasjen. Fjern beskyttelsestappene på akselen. Bank akselen på plass så langt den går ved hjelp av rørstykket.

Deretter fjernes rørstykket.

- 26 • Press hjulkapslene på plass. På akselen monterer du nå først skiven, deretter hjulet og så en skive til (det følger med 4 skiver, 2 av dem i reserve). NB! Kontroller at hjulene er utstyrt med bøsninger. Monter hjulene korrekt, slik at hjulkapslene vender utover.
- 27 • Plasser en selvblokkerende skive i det koniske rørstykket. Sett i den klargjorte akselen og bank den helt på plass.
- 28 • Trykk fast hjulmontasjen på undersiden av tilhengeren.
- 29 • Fest den røde kroken foran på tilhengeren.
- 30 • Press understellet på tilhengeren (som du allerede har klargjort) fast til lasteplanet, som vist på bildet.
- 31 • Monter de tre sideveggene på tilhengeren. Pass på at overflatene som ser ut som treverk, vender utover.
- 32 • Press de tre delene du har satt sammen ned i hullene på lasteplanet.
- 33 • Monter de to siste dekslene i hjulene på tilhengeren.
- 34 • Tilhengeren festes til traktoren på følgende måte: press kroken på tilhengeren ned i hullet bak på traktoren og vri på den (se bilde 35).
- 35 • Stillig 1: tilhengeren kan fjernes. Stillig 2: tilhengeren er hekket fast. NB! Tilhengeren kan fylles med gjenstander som tilsammen veier maks. 10 kg.

### FUNKSJONER OG BRUK

- 36 • FLASKEHOLDER: praktisk flaskeholder plassert ved siden av setet.
- 37 • HORN: kjøretøyet er utstyrt med hornknapp på rattet.
- 38 • REGULERING AV SETE: setet kan reguleres til to stillinger og derfor tilpasses et barn i vekst: gå frem som beskrevet på bildet 2.
- 39 • REGULERING AV PEDALER: pedalene kan reguleres til to stillinger, avhengig av barnets høyde. STILLING A (øvre) for små barn, STILLING B (nedre) for større barn. De to stillingene er indikert med to prikker med forskjellig farge. Regulering skjer ved å løsne på de tre skruene som holder platen for regulering av pedalene (vist med symboler på klistremerket) og dreie denne til ønsket stilling. Stram deretter til de tre skruene igjen. NB! Utfør samme regulering på begge sider, øvre eller nedre, for begge reguleringsskivene.
- 40 • ÅPNE FØRERHUSET: ved hjelp av en mynt dreier du på den røde kroken, til den stillingen som er vist på bildet. Når førerhuset er åpent, har man tilgang til et stort bagasjerom.

## SVENSKA

**PEG PEREGO® tackar er för att ni valt denna produkt. Sedan mer än 60 år tillbaka tar PEG PEREGO ut barn på åkturer; de nyfödda barnen med liggvagnar och sittvagnar och längre fram i åldern med leksaksfordon som har pedaler och är batteridrivna.**

**Upptäck hela vårt produktutbud, nyheter och annan information om Peg Perego på vår webbplats:**

[www.pegperego.com](http://www.pegperego.com)



**Peg Perego S.p.A. är certifierat enligt ISO 9001.**

Certifieringen erbjuder kunder och användare garanti för insyn och förtroende för företagets arbetsmetod.

### VIKTIG INFORMATION

Läs noga denna bruksanvisning för att bekanta er med användning av modellen och för att lära ert barn att köra och ha roligt på ett korrekt och säkert sätt. Spara sedan handboken för varje framtida bruk.

Vid fall av överlåtelse till tredje part försäkra sig om att bruksanvisningen följer produkten.

- **år 2+**
- **Högsta tillåtna vikt 25 kg**
- Fordon med 1 plats

Överstig ej den högsta tillåtna vikten på 25 kg. Denna gräns inkluderar dels passagerare dels eventuell last.

Peg Perego kan när som helst tillföra ändringar på modeller eller fakta i denna publikation, på grund av tekniska eller företagsrelaterade skäl.

### FÖRSÄKRAN OM ÖVERENSSTÄMMELSE

EG-märkt produkt, utformad och godkänd i enlighet med de tillämpade gemenskapsdirektiven, avsedd för de marknader och de länder som genomför dessa standarder.

**PRODUKTNAMN**  
MAXI DIESEL TRACTOR

**PRODUKTENS IDENTIFIKATIONSKOD**  
IGCD051

### FÖRESKRIFTER FÖR REFERENS (original)

Directive on the safety of toys 2009/48/EC  
Standard EN 71-1 + EN 71-2  
Standard EN 71-3

Directive on WEEE - RAEE 2003/108/EC

Reg. (CE) n.1907/2006 (Reach) allegato XVII-51 &52  
phthalates in toys

Produkten är inte i överensstämmelse med föreskrifterna för trafiknormer på vägar och får alltså inte köras på allmänna vägar.

### FÖRSÄKRAN OM ÖVERENSSTÄMMELSE

Peg Perego S.p.A. försäkrar på eget ansvar att den aktuella artikeln har provkörts internt och godkänts enligt gällande föreskrifter hos externa och oberoende laboratorier.

**DATUM OCH PLATS FÖR UTSTÄLLET**  
Italien - 01.07.2012

Peg Perego S.p.A.  
via A. De Gasperi, 50  
20862 Arcore (MB) – ITALIA

## SÄKERHETSFORESKRIFTER

Våra leksaker överensstämmer med de Europeiska säkerhetsföreskrifterna för leksaker (säkerhetskrav som förutses av EEC-rådet) och av "U.S. Consumer Toy Safety Specification". De är vidare certifierade av anmälda organ i enlighet med direktiv 2009/48/EG gällande leksakers säkerhet. Produkten är inte i överensstämmelse med föreskrifterna för trafiknormer på vägar och får alltså inte köras på allmänna vägar.

- Ej lämplig för barn under 24 månader på grund av dess funktioner.
- **OBS!** ANVÄND ALDRIG leksaken på offentliga vägar.
- **VARNING!** Användning av fordonet på allmänna vägareller i närheten av vattendrag, simbassänger eller trånga utrymmen, kan leda till fara för skada på användarna och/eller tredje part. Det krävs alltid övervakning av en vuxen.
- Barnen ska alltid bära skor när de använder fordonet.
- När fordonet är i funktion ska man vara uppmärksam på att barnen inte sätter händerna, fötterna eller andra delar av kroppen, kläder eller andra föremål, i närheten av delar i rörelse.
- Använd inte bensin eller andra brandfarliga ämnen i närheten av fordonet.
- Om fordonet inte är av typen med två plaster får det aldrig användas av mer än ett barn.

### WEEE-DIREKTIV (endast EU)

- Denna produkt klassificeras då den inte längre är i bruk som farligt avfall och kan därför inte avskaffas som hushållsavfall, utan ska sorteras separat;
- Lämnna avfallet på avsedda återvinningsstationer;
- Den överkorsade soptunnan anger att produkten ska sorteras separat.



### VARNING BATTERI LR44

Isättning av batteriet får endast utföras och övervakas av vuxen person. Låt inte barn leka med batterierna.

- Endast vuxen får byta ut batterierna.
- Använd endast den typ av batteri som specificerats av tillverkaren.
- Respektera polariteten +/-
- Kortslut inte strömförsörjningspolerna, det innebär risk för eld och explosion.
- Tag alltid ur batterierna om leksaken inte används under en längre tid.
- Kasta inte batterierna i eld.
- Försök aldrig ladda batterier som inte är laddningsbara.
- Blanda inte nya och gamla batterier.
- Tag ur urladdade batterier.
- Kasta de urladdade batterierna i avsedda behållare för återvinning av använda batterier.



## UNDERHÅLL OCH SKÖTSEL AV FORDONET

- Plocka inte isär eller försök inte att reparera fordonet själv. Kontakta ett auktoriserat Peg Perego servicecenter.
- Kontrollera regelbundet fordonets skick. Om fel kan konstateras får fordonet inte användas. Använd endast reservdelar av originaltyp PEG PEREGO vid reparationerna.
- PEG PEREGO åtar sig inget ansvar i händelse av förändringar utförs på produkten.
- lämna inte fordonet i närheten av värmekällor (värmeelement, kaminer, etc.).
- Skydda fordonet från vatten, regn, snö, etc.
- Smörj regelbundet (med lättolja) de rörliga delarna (lager, ratt, etc.).
- Fordonets ytor kan rengöras med en duk som fuktats i vatten och, om det är nödvändigt, med ej slipande hushållsprodukter. Rengöringsarbetena får endast utföras av vuxna personer.
- Demontera inte fordonets mekanismer utan auktorisering av PEG PEREGO

## REGLER FÖR EN SÄKER KÖRNING

För barnets säkerhet: innan fordonet sätts igång ska man noggrant läsa och följa instruktionerna härunder.

- Lär barnet att använda fordonet på korrekt sätt så att körningen blir säker och rolig.
- Leksaken ska användas med försiktighet och därför krävs en förmåga att undvika att ramla eller kollidera med föremål vilket kan skada användaren och andra personer.
- Innan start ska man försäkra sig om att färdsträckan inte hindras av personer eller föremål.
- Kör med händerna på styrstängens/rattens och håll alltid ögonen på vägen.
- Bromsa i tid för att undvika krockar.

### OBS!

- Kontrollera att alla beslag/muttrar för fästning av hjulen sitter fast ordentligt.

## SERVICETJÄNST

PEG PEREGO erbjuder efter försäljningen en direkt servicetjänst eller servicetjänst via ett nätverk av auktoriserade servicecenter för eventuella reparationer eller utbyten och försäljning av originalreservdelar.

För att komma i kontakt med ett servicekontor ber vi er besöka vår webbplats <http://global.pegperego.com/toys-site/support/>

Vid kontakt med vår kundtjänst ska ni ha produktens serienummer nära tillhands. Konsultera reservdelsidan i bruksanvisningen för att identifiera serienumret.

## REKLAMATIONSRRÄTT

Lekfordonet har två års reklamationsrätt. Reklamationsrätten täcker lekfordonets alla delar vid normalt och korrekt bruk. Läs därför igenom bruksanvisningen noga innan lekfordonet tas i bruk. Fyll i blanketten nedan och förvara bruksanvisningen tillsammans med inköpskvittot att användas i händelse av reklamation.

### Gör så här vid reklamation:

Vid ev. fel och brister bör du alltid kontakta inköpsstället. Av hänsyn till vår löpande kvalitetssäkring är det viktigt att du vid kontakt har nedanstående uppgifter om lekfordonet till hands. Om reklamationen inte kan klaras per telefon ska lekfordonet skickas till:

### Maki A/S

Haarupvej 22D

8600 Silkeborg

Denmark

Tel.nr: +45 44476603

Mobilnr: +45 40304228

E-post: [service@maki.dk](mailto:service@maki.dk)

Webb: [www.maki.dk](http://www.maki.dk)

Vi tar bara emot lekfordon för reparation efter överenskommelse. Lekfordon som översänds utan överenskommelse tas inte emot.

Reklamationsblankett:

Namn:

---

Adress:

---

Postnr/ort:

---

Kontaktperson:

---

Tel.nr:

---

### Uppgifter om lekfordonet:

Tillverkningskod (streckkodsnr):

---

Tillverkningsdatum:

---

Kontrollnr ("Controllo")

---

Inköpsdatum:

---

Reklamationens art:

---

---

---

Med vänlig hälsning

Peg Perego S.p.A./Maki A/S

## MONTERINGSINSTRUKTIONER

### OBSERVERA

MONTERINGSARBETET FÅR ENDAST UTFÖRAS AV VUXNA PERSONER. VAR FÖRSIKTIG NÄR DU TAR UT FORDONET UR FÖRPÄCKNINGEN.

Använd ej leksaken om den visar sig vara skadad efter öppnandet av förpackningen, vänd dig till butiken eller servicecentret.

Var uppmärksam på barnens närvaro under montering på grund av riskerna som kan utgöras av små delar (fara för förtäring) och av plastpåsarna som innehåller dem (fara för kvävning). För montering av leksaken är det nödvändigt att förse sig med vanlig skruvmejsel, stjärnskruvmejsel, hammare och tång.

### MONTERING

- Avlägsna axlarnas 4 skyddspluggar.
- Placera sätet på dess stöd. Obs: sätet kan justeras i 2 lägen enligt vad som visas på bilden.
- Sätt fast sätet i önskat läge med de 2 medföljande skruvarna.
- För in den nys monterade enhetens främre del i de 2 hålen i ramen.
- Fäst den i den bakre delen med de 2 medföljande skruvarna.
- För på störtbågen i karossen enligt vad som visas på bilden.
- Fäst den med de 2 medföljande skruvarna.
- Vrid det röda stiftet som fäster hytten tills dess att den kan öppnas (1). Haka loss hytten. För in gångjärnet så långt det går i ramens (2) bakre del. Stäng hytten (3) och fäst den genom att vrida det röda stiftet 180°.
- Sätt ihop ratten genom att trycka ihop dess två delar.
- Sätt i tutan i mitthålet i ratten. Följ anvisningarna på emballaget.
- Tryck rattstången uppåt och sätt på ratten.
- Ställ rattstångens och rattens hål i linje med varandra. Fäst ratten med skruv och mutter: muttern ska in i det sexkantiga hålet och skruven i det runda hålet.
- Innan man monterar framhjulen (de mindre) ska man kontrollera att de är försedda med inre bussningar och fälgar. Följande delar ska i denna ordningsföljd föras på styrspeken till vänster: en rundbricka, det vänstra framhjulet (anvisning finns på hjulets insida) och ytterligare en rundbricka.
- För på en av de största självsläsande rundbrickorna på det avsedda verktyget som visas på bilden. Observera att den självsläsande rundbrickans flikar måste vara vända mot verktygets insida (se detaljritning A). OBS: i påsen finns det flera extra självsläsande rundbrickor som ska sparas och användas ifall en skulle gå sönder.
- Sätt fast hjulet som på bilden genom att trycka den självsläsande rundbrickan hela vägen in. Upprepa för att montera det andra framhjulet.
- Innan man monterar bakhjulen ska man kontrollera att de är försedda med inre bussningar och fälgar. För på det vänstra bakhjulet (anvisning finns på hjulets insida) och se noga till att axelns kant fastnar korrekt i hjulets bussning (detaljritn. A). För på en plan rundbricka.
- Sätt på en självsläsande rundbricka på det avsedda medföljande verktyget. OBSERVERA: den självsläsande rundbrickans flikar måste vara vända mot verktygets insida (se detaljritning A).
- Sätt fast det vänstra bakhjulet med hjälp av en hammare enligt vad som visas på bilden.
- Lägg leksaken på vänster sida och låt ett koniskt verktyg sitta kvar i det vänstra hjulet. Sätt därefter på följande delar i denna ordningsföljd: det andra bakhjulet, en plan rundbricka och avsett verktyg försett med en självsläsande rundbricka. Sätt fast med hammare enligt vad som visas på bilden.
- Tryck fast de 2 små navkapslarna på bakhjulen och de stora på framhjulen.
- Sätt fast de silverfärgade klistermärkena på bakljusen.
- Sätt på bakljusen genom att först sätta fast den nedre delen och sedan den övre, enligt anvisningarna i bilden.
- Klistra på det silverfärgade klistermärket på framljuset och tryck därefter fast alla lyktans hakar.

### SLÄPVAGN

Följ nedanstående anvisningar för att montera släpvagnen.

- För på en av de självsläsande rundbrickorna (2 i reserv) på det avsedda medföljande verktyget. OBSERVERA: den självsläsande rundbrickans flikar

måste vara vända mot verktygets insida (se detaljritning A).

- Ta ut axeln från emballaget. Avlägsna skyddspluggarna. Sätt på axeln på verktyget genom att slå med en hammare och avlägsna därefter verktyget.
- Tryck på fälgarna på hjulen. Sätt på följande delar på axeln i denna ordningsföljd: rundbricka, hjul, nästa hjul, rundbricka (det finns 4 medföljande rundbrickor; 2 är i reserv). OBSERVERA: kontrollera att hjulen är försedda med bussningar och sätt på dem korrekt, det vill säga med fälgarna vända utåt.
- Sätt på en självsläsande rundbricka på det avsedda verktyget, för på den iordningställda axeln och slå tills det tar stopp.
- Tryck fast hjulenheten på släpvagnens bas.
- Sätt i det röda stiftet på släpvagnens ände.
- Haka fast släpvagnens botten (som gjorts iordning tidigare) på vagnskorgen genom att trycka enligt som visas på bilden.
- Montera på släpets 3 sidor och se till att sidorna med träimitation är vända utåt.
- Placera de monterade delarna på släpvagnens botten och haka fast dem i de avsedda hålen.
- Sätt fast de två resterande navkapslarna på släpvagnens hjul.
- För att haka fast släpvagnen på traktorn ska man göra som följer: för in haken på släpvagnen i hålet på traktorns baksida och vrid (se fig. 35).
- Position 1: släpvagnen kan avlägsnas. Position 2: släpvagnen är låst. OBSERVERA: Släpvagnen får belastas med maximalt 10 kg.

### SPECIFIKATIONER OCH ANVÄNDNING

- DRYCKESHÅLLARE: bekväm dryckeshållare placerad i närheten av sätet.
- TUTA: fordonet är utrustat med tuta på ratten.
- JUSTERING AV SÄTE: sätet kan justeras i 2 lägen allt eftersom barnet växer, följ anvisningarna i bild 2.
- JUSTERING AV PEDALER: pedalerna kan justeras i 2 positioner beroende på barnets längd. POSITION **A** (övre) för små barn, POSITION **B** (nedre) för större barn. De 2 positionerna är markerade med 2 cirklar med olika färg på det medföljande klistermärket. Lossa de 3 fastskruvarna på skivan för justering av pedalerna (markerad på klistermärket med symboler) och vrid till önskad position. Skruva därefter fast de 3 fastskruvarna igen. OBSERVERA: utför detta moment från båda sidor i samma position, övre eller nedre, för båda justerskivorna.
- ÖPPNINGSBAR KABIN: använd ett mynt för att vrida den röda haken till den position som visas i bilden. När man öppnar kabinen finner man ett rymlig bagageutrymme.

## NEDERLANDS

**PEG PEREGO® dankt u voor uw keuze van dit product. Al meer dan 60 jaar rijdt PEG PEREGO kinderen rond - meteen na de geboorte met de kinderwagen, daarna met de buggy en nog later met door pedalen en accuvoeding aangedreven speelgoed.**

**Ontdek het hele assortiment producten, nieuws en andere informatie over de wereld van Peg Perego op onze site**

[www.pegperego.com](http://www.pegperego.com)



**Peg Perego S.p.A. is gecertificeerd volgens ISO 9001.** Deze certificering biedt klanten en consumenten de garantie van transparantie en zekerheid omtrent de bedrijfsvoering van de onderneming.

### BELANGRIJKE INFORMATIE

Lees deze instructiehandleiding aandachtig door om vertrouwd te raken met het gebruik van het model en om uw kind te leren op de juiste en veilige manier en met veel plezier te rijden. Bewaar deze handleiding om haar later nog eens te kunnen raadplegen.

Indien het product wordt overgedragen aan derden, moet worden verzekerd dat het instructieboekje bij het product wordt meegegeven.

- **2+ jaar**
- **Max. toegestaan gewicht 25 kg**
- Eenzitsvoertuig

Overschrijd niet het max. toegestane totale gewicht van 25 kg. Deze limiet omvat zowel de rijders als de eventuele lading.

Peg Perego behoudt zich het recht voor om op elk moment wijzigingen aan te brengen aan modellen en gegevens die in deze publicatie worden vermeld, als dat om technische of zakelijke redenen nodig geacht wordt.

### VERKLARING VAN OVEREENSTEMMING

Product met CE-markering, ontworpen en gehomologeerd conform de geldende communautaire richtlijnen, bestemd voor de markten en landen die deze normen hebben overgenomen.

**BENAMING VAN HET PRODUCT**  
MAXI DIESEL TRACTOR

**IDENTIFICATIECODE VAN HET PRODUCT**  
IGCD051

**REFERENTIE NORMEN (oorsprong)**  
Directive on the safety of toys 2009/48/EC  
Standard EN 71-1 + EN 71-2  
Standard EN 71-3

Directive on WEEE - RAEE 2003/108/EC

Reg. (CE) n.1907/2006 (Reach) allegato XVII-51 &52 phthalates in toys

Het product is niet conform de bepalingen van de verkeerswetten en mag derhalve niet op de openbare weg worden gebruikt.

### VERKLARING VAN OVEREENSTEMMING

Peg Perego S.p.A. verklaart onder eigen verantwoordelijkheid dat dit artikel onderworpen is aan interne keuringstests en volgens de geldende normen goedgekeurd is bij externe en onafhankelijke laboratoria.

**DATUM EN PLAATS VAN AFGIFTE**  
Italië - 01. 07. 2012

Peg Perego S.p.A.  
via A. De Gasperi, 50  
20862 - Arcore (MB) - ITALIË

## VEILIGHEIDSNORMEN

Ons speelgoed is conform de Europese veiligheidsnormen voor speelgoed (veiligheidseisen van de Raad van de EEG) en de "U.S. Consumer Toy Safety Specification". Ze zijn bovendien gecertificeerd door erkende instellingen voor de veiligheid van speelgoed volgens de richtlijn 2009/48/EG. Het voldoet niet aan de bepalingen van de verkeerswetten en mag derhalve niet op de openbare weg worden gebruikt.

- Niet geschikt voor kinderen onder de 24 maanden vanwege de functionele kenmerken.
- **LET OP!** GEBRUIK het speelgoed NOOIT op de openbare weg.
- **LET OP!** Het gebruik van het voertuig op de openbare weg, in de buurt van waterwegen of zwembaden of in kleine ruimten kan gevaar voor verwonding van de gebruikers en/of derden veroorzaken. Supervisie van een volwassene is altijd noodzakelijk.
- De kinderen moeten altijd schoenen dragen wanneer ze het voertuig gebruiken.
- Wanneer het voertuig in werking is, moet erop gelet worden dat kinderen niet met hun handen, voeten of andere lichaamsdelen, kleding of andere voorwerpen bij de bewegende delen komen.
- Er mogen geen benzine of andere ontvlambare stoffen in de buurt van het voertuig worden gebruikt.
- Het voertuig mag beslist door maar één kind worden gebruikt, tenzij het behoort tot de categorie tweezitsvoertuigen.

### AEAA-RICHTLIJN (alleen UE)

- Aan het einde van de levensduur behoort dit product tot het afval dat geclassificeerd wordt als AEEA, en mag derhalve niet worden meegegeven met het stedelijk afval, maar moet gescheiden worden ingezameld;
- Geef het afval af bij een speciale, hiervoor bestemde milieustraat;
- De doorgekruiste afvalbak geeft aan dat het product als gescheiden afval moet worden ingezameld.



### WAARSCHUWINGEN BATTERIJ LR44

- Het plaatsen van de batterijen mag alleen worden uitgevoerd en bewaakt door volwassenen. Laat kinderen niet met de batterijen spelen.
- De batterijen moeten door een volwassene worden vervangen.
  - Gebruik uitsluitend batterijen van het door de fabrikant opgegeven type.
  - Neem de polariteit +/- in aanmerking.
  - Veroorzaak geen kortsluiting op de voedingsklemmen, hierdoor ontstaat brand- of ontploffingsgevaar.
  - Haal de batterijen altijd uit het speelgoed als dit langere tijd niet wordt gebruikt.
  - Gooi de batterijen niet in vuur.
  - Probeer nooit batterijen opnieuw op te laden als ze niet oplaadbaar zijn.
  - Gebruik geen oude en nieuwe batterijen samen.
  - Verwijder lege batterijen.
  - Gooi lege batterijen in speciale recyclingbakken voor gebruikte batterijen.



## ONDERHOUD EN VERZORGING

- Demonteer het voertuig niet zelf, en probeer het niet te repareren. Neem contact op met een erkend assistentiecentrum van Peg Perego.
- Controleer de staat van het product regelmatig. Als er defecten geconstateerd zijn, mag het product niet worden gebruikt. Gebruik voor reparaties uitsluitend originele vervangingsonderdelen van PEG PEREGO.
- PEG PEREGO aanvaardt geen enkele aansprakelijkheid in het geval dat het product onklaar gemaakt is.
- Laat het product niet in de buurt van warmtebronnen zoals radiatoren, haarden, enz.
- Bescherm het product tegen water, regen, sneeuw etc.
- Smeer bewegende onderdelen zoals lagers, het stuur enz. periodiek (met lichte olie).
- De oppervlakken van het product kunnen worden schoongemaakt met een vochtige doek en, indien nodig, met huishoudelijke, niet-schurende reinigingsmiddelen. Alleen volwassenen mogen het voertuig schoonmaken.
- Demonteer nooit de mechanismen van het product, tenzij hiervoor toestemming is verkregen van PEG PEREGO.

## REGELS VOOR VEILIG RIJDEN

Voor de veiligheid van het kind: alvorens het product te gebruiken, moeten de volgende instructies worden gelezen en zorgvuldig worden opgevolgd.

- Leer uw kind hoe het product op de juiste wijze gebruikt wordt om veilig en met plezier te kunnen rijden.
- Bij het gebruik van het speelgoed is voorzichtigheid geboden aangezien een grote vaardigheid vereist is, om vallen of botsingen te vermijden waarbij de gebruiker of anderen verwondingen kunnen oplopen.
- Controleer voor het weggrijden of er zich geen personen of voorwerpen op de route bevinden.
- Rijd met de handen op het stuur/stuurwiel en kijk altijd op de weg.
- Rem op tijd om botsingen te voorkomen.

### LET OP!

- Controleer of alle bevestigingsschroeven/-moeren van de wielen stevig vastzitten.

## ASSISTENTIEDIENST

PEG PEREGO biedt een after-sales assistentieservice, rechtstreeks of via een netwerk van erkende assistentiecentra, voor eventuele reparaties of vervangingen en de verkoop van originele vervangingsonderdelen.

Om contact op te nemen met een assistentiecentrum, ga naar onze site <http://global.pegperego.com/toys-support/site/support/>

Bij ieder contact heeft u het serienummer van het artikel nodig. Raadpleeg de pagina over de vervangingsonderdelen om het serienummer te kunnen vinden.

## MONTAGE-INSTRUCTIES

### LET OP

ALLEEN VOLWASSENEN MOGEN DE MONTAGEWERKZAAMHEDEN UITVOEREN. LET OP WANNEER U HET VOERTUIG UIT DE VERPAKKING HAALT.

ALLE SCHROEVEN EN KLEINE ONDERDELEN ZITTEN IN EEN ZAKJE IN DE VERPAKKING.

Gebruik het speelgoed niet als het beschadigd blijkt nadat de verpakking geopend is, maar wendt u tot het verkooppunt of bel het assistentiecentrum. Let op kinderen die aanwezig zijn tijdens de montage, want er bestaan risico's vanwege de kleine onderdelen (gevaar voor inslikken) en de plastic zakjes waarin ze zijn verpakt (gevaar voor verstikking).

Voor de montage van het speelgoed heeft u een rechte en een kruiskopschroevendraaier, een hamer en een tang nodig.

## MONTAGE

- 1 • Verwijder de 4 beschermdoppen van de wielassen.
- 2 • Plaats de stoel op zijn drager. Attentie: de stoel kan in 2 standen worden gezet, zoals op de afbeelding te zien is.
- 3 • Bevestig de stoel in de gewenste stand met de 2 meegeleverde schroeven.
- 4 • Steek het voorste deel van de zopas geassembleerde groep in de 2 gaten van het chassis.
- 5 • Zet vast in het achterste deel met de 2 meegeleverde schroeven.
- 6 • Steek de roll bar in het chassis, zoals op de afbeelding te zien is.
- 7 • Draai nu vast aan met de 2 meegeleverde schroeven.
- 8 • Draai de rode naaf die de cabine verbindt zo ver dat ze geopend kan worden (1). Koppel de cabine af. Steek nu het scharnier tot aan het stootblok in het voorste deel van het chassis (2). Sluit de cabine (3) en vergrendel door de rode naaf 180° te draaien.
- 9 • Verbind de 2 delen van het stuurwiel door te drukken.
- 10 • Steek de claxon in het centrale gat van het stuurwiel volgens de instructies op de verpakking.
- 11 • Bevestig het stuurwiel terwijl u de stang van het stuurwiel naar boven vasthoudt.
- 12 • De gaten van de stuurstang in het verlengde van het stuurwiel brengen. Bevestig het stuurwiel met de schroef en de moer: de moer past in het zeshoekige gat, de schroef in het ronde.
- 13 • Voordat u de voorwielen (de kleinste) monteert, moet u ervoor zorgen dat ze voorzien zijn van interne bussen en velgen. Plaats nu op de hendel van de stuurinrichting links eerst een sluitring, dan het linkse voorwiel (aangeduid aan de binnenkant van het wiel) en dan nog een sluitring.
- 14 • Schuif een van de grotere zelfborgende sluitringen op het daarvoor bestemde instrument, zoals op de afbeelding te zien is. Let op dat de lipjes van de zelfborgende sluitring naar de binnenkant van het instrument gedraaid moeten zijn (zie detail A). NOOT: in het zakje vindt u meer zelfborgende sluitringen dan nodig, bewaar ze voor het geval er een breekt.
- 15 • Bevestig het wiel zoals op de afbeelding, door de zelfborgende sluitring tot het einde door te duwen. Herhaal dit voor het andere voorwiel.
- 16 • Voordat u de achterwielen monteert, zorgt u ervoor dat ze voorzien zijn van interne bussen en velgen. Plaats het linker achterwiel (aanduiding in de binnenkant van het wiel) en let op dat het profiel van de wielas correct in de bus van het wiel past (detail A). Bevestig een vlakke sluitring.
- 17 • Steek een zelfborgende sluitring in het daarvoor bestemde meegeleverde instrument. ATTENTIE: de lipjes van de zelfborgende sluitring moeten naar de binnenkant van het instrument gekeerd zijn (zie detail A).
- 18 • Zet het linker achterwiel vast met een hamer, zoals te zien is op de afbeelding.
- 19 • Leg het speelgoed op de linkerzijde, terwijl u een kegelvormig instrument in het linker wiel gestoken houdt. Plaats achtereenvolgens: het andere achterwiel, een vlakke sluitring en het daarvoor bestemde instrument met een ingestoken zelfborgende sluitring. Vastzetten met de hamer, zoals op de afbeelding.
- 20 • Druk de 2 kleine naafafdekkingen in de achterwielen en de grote in de voorste.
- 21 • Breng de zilveren stickers aan op de achterlichten.
- 22 • Steek de 2 achterlichten op hun plaats, eerst het

laagste en dan het hoogste deel, zoals te zien is op de afbeelding.

- 23 • Breng de zilveren sticker aan op de voorste licht en bevestig nu alle haakjes van het licht.

## AANHANGWAGEN

Voor de montage van de aanhangwagen volgt u onderstaande instructies.

- 24 • Steek een van de 4 zelfborgende sluitringen (2 reserve) in het daarvoor bestemde meeegeleverde instrument. ATTENTIE: de lipjes van de zelfborgende sluitring moeten naar de binnenkant van het instrument gedraaid zijn (zie detail A).
- 25 • Haal de wielas uit de verpakking. Verwijder de beschermoppen van de wielas. Plaats de wielas door met een hamer op het daarvoor bestemde instrument helemaal door te kloppen; verwijder vervolgens het instrument.
- 26 • Druk de velgen in de wielen. Steek de onderdelen in de juiste volgorde in de wielas: sluitring, wiel, andere sluitring (er zijn 4 sluitringen geleverd, 2 als reserve) ATTENTIE: controleer of de wielen voorzien zijn van bussen; correct aanbrengen, d.w.z. met de velgen naar binnen gedraaid.
- 27 • Plaats een zelfborgende sluitring in het daarvoor bestemde instrument. Breng de voorbereide wielas in en tot het einde erin kloppen.
- 28 • Duw de wielengroep in de onderkant van de aanhangwagen.
- 29 • Steek de rode naaf in het uiteinde van de aanhangwagen.
- 30 • Duw de onderkant van de aanhangwagen (eerder voorbereid) op de bak, zoals op de afbeelding te zien is.
- 31 • Voeg de 3 kanten van de aanhangwagen samen en houd de delen met houteffect naar buiten gekeerd.
- 32 • Plaats de geassembleerde stukken op de bodem van de aanhangwagen door ze in de daarvoor bestemde gaten te steken.
- 33 • Bevestig de 2 overige naafaafdekkingen op de wielen van de aanhangwagen.
- 34 • Om de aanhangwagen aan de tractor te koppelen, doet u het volgende: steek de haak van de aanhangwagen in het gat in de achterkant van de tractor en draai (zie afb. 35).
- 35 • Stand 1: de aanhangwagen kan worden verwijderd. Stand 2: de aanhangwagen zit vast. LET OP: de aanhangwagen kan voorwerpen met een maximaal gewicht van 10 kg bevatten.

## KENMERKEN EN GEBRUIK

- 36 • DRANKENHOUDER: handige drankenhouder naast de stoel.
- 37 • CLAXON: het voertuig is voorzien van een claxon op het stuurwiel.
- 38 • AFSTELLING PEDALEN: de pedalen kunnen in 2 standen worden gezet, naargelang de lengte van het kind. STAND A (hoog) voor kleine kinderen, STAND B (laag) voor grote kinderen. De 2 standen zijn aangeduid met 2 verschillend gekleurde stippen op de juiste sticker. Schroef de 3 bevestigingsschroeven van de afstelschijf van de pedalen los (op de sticker weergegeven met symbolen) en draai in de gewenste stand, draai vervolgens de 3 bevestigingsschroeven aan. ATTENTIE: voer de bewerking aan beide kanten in dezelfde stand, hoog of laag uit voor beide afstelschijven.
- 39 • AFSTELLING STOELTJE: het stoeltje kan in 2 standen worden geplaatst, naargelang het kind groeit. Ga te werk zoals op afbeelding 2 is beschreven.
- 40 • CABINE KAN GEOPEND WORDEN: met behulp van een munt draait u de rode haak tot de stand die aangegeven is op afb. A. In de cabine bevindt zich een ruim dashboardkastje.

## TÜRKÇE

**PEG PEREGO® bu ürünü tercih ettiğiniz için size teşekkür ediyor. 60 yılı aşkın bir süredir PEG PEREGO çocukları gezmeye götürüyor; doğar doğmaz o meşhur bebek arabaları ve pusetleri ile, daha sonra ise pedallı veya bataryalı eşsiz oyuncak arabaları ile.**

**Peg Perego dünyasındaki tüm ürün serisini, yenilikleri ve diğer bilgileri sitemizde bulabilirsiniz:**

[www.pegperego.com](http://www.pegperego.com)



**Peg Perego S.p.A. ISO 9001 Sertifikalıdır.**

Bu sertifika ile müşterilere ve tüketicilere kurumun şeffaf işleyişinin ve tam bir güven ortamının garantisi verilmektedir.

## ÖNEMLİ BİLGİLER

Bu kullanım kılavuzunu, modelin kullanımına alışmak ve de çocuğunuza doğru, güvenli ve eğlenceli sürüşü öğretmek için dikkatlice okuyunuz. Daha sonraki herhangi bir gereksinim için kılavuzun saklayınız.

Ürünün üçüncü şahıslara devredilmesi halinde, talimat kitapçığının da ürünle birlikte verildiğinden emin olunuz.

- yaş 2+
- İzin verilen azami ağırlık 25 kg
- 1 kişilik araç

İzin verilen toplam azami ağırlık olan 25 kg değerini aşmayınız. Bu limit, gerek yolcuları gerekse olası yükü kapsamaktadır.

Peg Perego istediği zaman bu yayında tanıtılmış modellere, teknik veya şirket içi sebeplerden dolayı değişiklik yapma hakkını saklı tutar.

## UYGUNLUK BEYANI

Uygulanabilir AB yönergelerine uygun bir şekilde tasarlanan ve onaylanan ve bu standartları uygulayan piyasalara ve ülkelere yönelik CE markası taşıyan ürün.

**ÜRÜN ADI**  
MAXI DIESEL TRACTOR

**ÜRÜN TANIMLAMA KODU**  
IGCD055 I

**REFERANS DÜZENLEMELER (esas)**

Directive on the safety of toys 2009/48/EC  
Standard EN 71-1 + EN 71-2  
Standard EN 71-3

Directive on WEEE - RAEE 2003/108/EC

Reg. (CE) n.1907/2006 (Reach) allegato XVII-51 &52 phthalates in toys

Yolda seyir konusundaki trafik düzenlemelerine uygun olmadığından dolayı kamuya açık yollarda seyir edemez.

## UYGUNLUK BEYANI

Peg Perego S.p.A., söz konusu ürünün şirket bünyesinde gerekli testlere ve yürürlükteki yasal düzenlemelerin öngördüğü bağımsız laboratuvar testlerine tabi tutulduğunu, kendi sorumluluğu altında, beyan etmektedir.

**VERİLİŞ YERİ VE TARİHİ**  
İtalya - 01.07.2012

Peg Perego S.p.A.  
via A. De Gasperi, 50  
20862 Arcore (MB) - ITALIA

## EMNİYET STANDARTLARI

Oyuncaklarımız Avrupa Birliği Konseyinin oyuncaklar için öngördüğü güvenlik niteliklerine ve "A.B.D. Tüketici Oyuncak Güvenliği Nitelikleri" ne uygundur. Oyuncaklarımız, 2009/48/EC Yönergesi uyarınca oyuncak güvenliği bakımından ilgili makamlarca onaylanmıştır. Yolda seyir konusundaki trafik düzenlemelerine uygun olmadıklarından dolayı kamuya açık yollarda seyir edemezler.

- Çalışma özelliklerinden dolayı 24 aylıktan küçük çocuklar için uygun değildir.
- **DİKKAT!** Oyuncakçı ASLA halka açık yollarda KULLANMAYINIZ.
- **DİKKAT!** Aracın trafikte, su veya havuz yakınında veya dar alanlarda kullanılması, kullanıcıya ve/veya üçüncü şahıslarda ciddi yaralanmalara yol açabilir. Her zaman için bir yetişkinin gözetimi gereklidir.
- Aracın kullanımı esnasında çocuklar daima ayakta giymiş olmalıdır.
- Araç çalışırken çocukların ellerini, ayaklarını veya vücutlarının diğer uzuvlarını, giysilerini veya başka eşyalarını aracın hareketli kısımlarına koymadıklarına dikkat ediniz.
- Aracın yakınında benzin veya başka yanıcı maddeler kullanmayınız.
- Bu araç, çift kişilik araçlar kategorisine girmediği takdirde kesinlikle sadece bir çocuk tarafından kullanılmalıdır.

## RAEE DİREKTİFİ (sadece AB)

- Bu araç kullanım ömrü sonunda RAEE olarak sınıflandırılmış bir atık teşkil eder ve bu nedenle kentsel bir atık olarak imha edilmemelidir; ayrı atık toplama tabi tutulmalıdır;
- Atığı tahsis edilen özel çevresel tecrit yerlerine teslim ediniz;
- Üzerinde çarpı işareti bulunan çöp bidonu, ürünün ayrı çöp toplama ile toplanması gerektiğini belirtir.



## UYARI-TİPİ LR44 PİL

- Pil takma işlemi sadece yetişkinler tarafından yapılmalı ve denetlenmelidir. Çocukların pillerle oynamasına izin vermemelidir.
- Piller bir yetişkin tarafından değiştirilmelidir.
- Sadece üretici tarafından belirtilen pil tipini kullanınız.
- +/- kutuplarının yönlerine riayet ediniz.
- Besleme klipslerine kısa devre yaptırmayınız, yangın ve patlama tehlikesi söz konusudur.
- Oyuncakın uzun bir süreliğine kullanılmayacak olması halinde pilleri daima çıkartınız.
- Pilleri ateşe atmayınız.
- Doldurulamaz özellikteki pilleri asla doldurmaya çalışmayınız.
- Eski ve yeni pilleri karışık kullanmayınız.
- Boş pilleri çıkartınız.
- Boş pilleri, yeniden dönüştürülmeleri için kullanılan pil toplama kutularına atınız.



## ARACIN MUHAFAZASI VE BAKIMI

- Aracı tek başınıza demonte etmeyiniz veya tamir etmeye çalışmayınız. Yetkili bir Peg Perego yardım merkezi ile temasa geçiniz.
- Düzenli olarak aracın durumunu kontrol edin. Hasardan emin olduğunuzda elektrikli araç ve şarj cihazı kullanılmamalıdır. Tamirat için sadece PEG PEREGO asıl yedek parçalarını kullanın.
- PEG PEREGO araca yapılan elle müdahalelerde hiçbir sorumluluk almaz.
- Aküleri veya aracı kalorifer, şömüne, vb. ısı kaynakları yanında bırakmayın.
- Aracı su, yağmur, kar vb. den koruyunuz.
- Düzenli olarak, yatak, direksiyon donanımı, vb. hareket eden parçaları (ince yağ ile ) yağlayın.
- Aracın yüzeyi nemli bir bezle, gerekirse aşındırıcı olmayan ev temizlik ürünleri ile temizlenebilir. Temizlik işlemleri sadece yetişkinler tarafından yapılmalıdır.
- PEG PEREGO yetkilileri dışında, aracın mekanizmasını ve motorunu asla sökmeyin.

## GÜVENLİ BİR SÜRÜŞ İÇİN KURALLAR

Çocuğunuzun güvenliği için: aracı çalıştırmadan önce aşağıdaki talimatları dikkatlice okuyup uygulayınız.

- Güvenli ve eğlenceli bir sürüş için çocuğunuzun aracın doğru kullanımını öğretiniz.
- Oyuncak, kullanıcının ve üçüncü şahısların yaralanmasına yol açabilecek düşme ve devrilmeleri önlemek için ustalık gerektirdiğinden dikkatlice kullanılmalıdır.
- Yola çıkmadan önce parkur üzerinde insanlar ya da eşyalar bulunmadığından emin olunuz.
- Gidonu/direksiyonu iki elle kavramak ve daima yola bakmak gereklidir.
- Çarpışmaları önlemek için zamanında fren yapılır.

### DİKKAT!

- Tüm tekerlek vidalarının/somunlarının iyice sıkıştırılmış olduğunu kontrol ediniz.

## DESTEK HİZMETİ

PEG PEREGO olası tamiratlar, değişimler ve orijinal yedek parça satışları için, doğrudan veya yetkili bayiler ağı aracılığıyla, satış sonrası destek hizmeti vermektedir.

Bir destek merkezi ile temasa geçmek için <http://global.pegperego.com/toys-site/support/> internet sitemizi ziyaret ediniz.

Herhangi bir rapor için, ürüne karşılık gelen seri numarasının elde bulundurulması gerekmektedir. Seri numarasını öğrenmek için yedek parçalar ile ilgili sayfaya bakınız.

## MONTAJ TALİMATLARI

### DİKKAT

**MONTAJ İŞLEMLERİ SADECE YETİŞKİNLER TARAFINDAN YAPILMALIDIR. ARACI AMBALAJINDAN ÇIKARIRKEN DİKKAT EDİNİZ. BÜTÜN VİDALAR VE UFAK PARÇALAR AMBALAJIN İÇİNDEKİ BİR TORBANIN İÇİNDE BULUNMAKTADIR.**

Ambalajından çıkardıktan sonra hasarlı olduğunun tespit edilmesi halinde oyuncuğu kullanmayınız; satış noktasına başvurunuz veya yardım merkezini arayınız. Küçük parçalar (yutma tehlikesi) veya bunları içeren plastik poşetlerden (boğulma tehlikesi) kaynaklanan riskler dolayısıyla montaj işlemi sırasında çocuklara dikkat ediniz. Oyuncuğun montajı için düz ve yıldız tornavida, çekiç ve pens gereklidir.

### MONTAJ

- 1 • Dingillerin 4 koruma tapasını çıkarın.
- 2 • Koltuğu desteğin üzerine yerleştirin. Dikkat: Koltuk şekilde gösterildiği gibi 2 konuma ayarlanabilir.
- 3 • Koltuğu ürünle birlikte verilen 2 vida ile istenilen konuma sabitleyin.
- 4 • Yeni monte edilen grubun ön kısmını gövdedeki 2 deliğe geçirin.
- 5 • Ürünle birlikte verilen 2 vida ile arka kısma sabitleyin.
- 6 • Devrilmeye çubuğunu gövdenin içerisine şekilde gösterildiği gibi geçirin.
- 7 • Ürünle birlikte verilen 2 vida ile arka kısma sabitleyerek devam edin.
- 8 • Kabinin tutan kırmızı pimi, açılmasına (1) izin verinceye kadar döndürünüz. Kabinin çıkartınız. Daha sonra menteşeyi, çerçevenin/şasinin (2) ön kısmına ulaşana kadar itiniz. Kabinin (3) kapatınız ve kırmızı pimi 180° döndürerek sıkılayınız.
- 9 • Bastırmak suretiyle, direksiyon simidinin 2 parçasını birleştirin.
- 10 • Ambalajın üzerindeki talimatları izleyerek klaksonu direksiyon simidinin orta deliğine geçirin.
- 11 • Direksiyon çubuğunu yukarıya doğru itilmiş halde tutarak direksiyon simidini geçirin.
- 12 • Direksiyon çubuğu ve direksiyon simidinin deliklerini hizalayın. Direksiyon simidini vida ve somunla sabitleyin: Somun altıgen deliğe, vida ise yuvarlak deliğe takılmalıdır.
- 13 • Ön tekerleklerin (ufak tekerleklerin) montajına geçmeden önce, bunların dahili kovanlar ve jantlar ile tamamlanmış olduğundan emin olun. Soldaki direksiyon kolunun üzerine sırasıyla bir rondelayı, sol (tekerleğin iç kısmında bulunan işaret) ön tekerleği ve diğer bir rondelayı geçirerek devam edin.
- 14 • Şekilde gösterilen özel parçanın içerisine kendinden kilitlemeli büyük rondelaların birini geçirin. Dikkat, kendinden kilitlemeli rondelanın dışları parçanın iç kısmına dönük olmalıdır (bkz. detay A). NOT: Torbanın içerisinde, birinin kırılması ihtimaline karşı saklanmak üzere gerekenden daha fazla sayıda kendinden kilitlemeli rondela bulunmaktadır.
- 15 • Kendinden kilitlemeli rondelaları sonuna kadar itmek suretiyle, tekerleği şekilde gösterildiği gibi sabitleyin. Diğer ön tekerleği takmak için işlemleri tekrarlayın.
- 16 • Arka tekerleklerin montajına geçmeden önce, bunların dahili kovanlar ve jantlar ile tamamlanmış olduğundan emin olun. Dingilin şablonunun tekerleğin kovanına düzgün takılmasına dikkat ederek sol (tekerleğin iç kısmında bulunan işaret) arka tekerleği geçirin (detay A). Düz bir rondela takın.
- 17 • Ürünle birlikte verilen özel parçaya kendinden kilitlemeli bir rondela takın. DİKKAT: Kendinden kilitlemeli rondelanın dışları parçanın iç kısmına dönük olmalıdır (bkz. detay A).
- 18 • Bir çekiç kullanarak, sol arka tekerleğin montajını şekilde gösterildiği gibi gerçekleştirin.
- 19 • Oyuncuğu sol yanı üzerine yatırarak sol tekerleğin üzerine konik bir parça geçirilmiş halde tutun. Ardından sırasıyla şunları geçirin: Diğer arka tekerlek, bir düz rondela ve kendinden kilitlemeli bir rondela geçirilmiş özel parça. Çekiç kullanarak şekilde gösterildiği gibi sabitleyin.
- 20 • Bastırmak suretiyle, 2 küçük civata kapama tapasını arka tekerleklere, büyükleri de ön tekerleklere takın.
- 21 • Arka farlara gümüş rengi etiketleri yapıştırın.
- 22 • Önce alt kısmı sonra üst kısmı geçirmek suretiyle, 2 arka farı şekilde gösterildiği gibi takın.
- 23 • Ön fara gümüş rengi etiketi yapıştırın ve farın tüm kancalarını tık sesi gelecek şekilde takarak devam edin.

## RÖMORK

- Römorku takmak için aşağıdaki talimatları izleyin.
- 24 • Kendinden kilitlemeli 4 rondelanın ikisini (2 yedek) ürünle birlikte verilen özel alete geçirin. DİKKAT: Kendinden kilitlemeli rondelanın dışları parçanın iç kısmına dönük olmalıdır (bkz. detay A).
  - 25 • Dingili ambalajdan çıkarın. Dingilin koruma tapalarını çıkarın. Bir çekiç kullanarak, dingili özel aletin içerisine sonuna kadar geçirin; daha sonra aleti çıkarın.
  - 26 • Bastırmak suretiyle, jantları tekerleklere takın. Sırasıyla şu bileşenleri dingile geçirin: Rondela, tekerlek, diğer tekerlek, rondela (ürünle birlikte 4 rondela verilir, 2'si yedektir). DİKKAT: Tekerleklerin kovanlarla tamamlanmış olduğunu kontrol edin, bunları doğru şekilde yani jantlar dışarıya doğru dönük biçimde geçirin.
  - 27 • Özel parçanın içerisine kendinden kilitlemeli bir rondela yerleştirin, hazır durumdaki dingili takın ve çekiç kullanarak sonuna kadar geçirin.
  - 28 • Bastırmak suretiyle, tekerlek grubunu römorkun tabanına geçirin.
  - 29 • Römorkun uç kısmına kırmızı pimi takın.
  - 30 • Bastırmak suretiyle, römorkun taban kısmını (önceden hazırlanmış olan) kasaya şekilde gösterildiği gibi takın.
  - 31 • Römorkun 3 yanını, ahşap desenli tarafları dışarıya bakacak şekilde tutarak birleştirin.
  - 32 • Uygun deliklere geçirmek suretiyle, birleştirilen parçaları römorkun tabanına yerleştirin.
  - 33 • Diğer 2 civata kapama tapasını römorkun tekerleklerine takın.
  - 34 • Römorku traktöre takmak için aşağıdaki işlemleri uygulayın: Römorkun kancasını traktörün arka kısmında bulunan deliğe takın ve çevirin (bkz. şekil 35).
  - 35 • Konum 1: Römork çıkarılabilir. Konum 2: Römork kilitleli. DİKKAT: Bu römork maksimum 10 Kg ağırlığında eşya taşıyabilir.

## ÖZELLİKLER VE KULLANIM

- 36 • İÇECEK TAŞIYICISI: Koltuğun yanında yer alan kullanışlı içecek taşıyıcısı.
- 37 • KLAKSON: Araç, direksiyon simidinin üzerinde yer alan bir klaksona sahiptir.
- 38 • KOLTUK AYARI: Koltuk, çocuğun gelişimine göre 2 konuma ayarlanabilir, şekil 2'de açıklananları uygulayınız.
- 39 • PEDALLARI AYARLAMA: Pedallar çocuğun boyuna göre 2 konuma ayarlanabilir. KONUM A (üst) küçük çocuklar için, KONUM B (alt) büyük çocuklar için. 2 konum, karşılık gelen etiketin üzerinde bulunan farklı renkteki 2 nokta ile belirtilmektedir. Pedal ayarlama diskinin 3 sabitleme vidasını (etiketin üzerinde simgelerle gösterilmektedirler) söküp istenilen konuma çevirerek ve sonra 3 sabitleme vidasını yeniden sıkarak devam edin. DİKKAT: İşlemi her iki ayarlama diski için, aynı konumda (üst veya alt) her iki yandan uygulayın.
- 40 • AÇILABİLİR KABİN: Bir bozuk para yardımıyla, kırmızı kancayı şekilde gösterilen konuya kadar çevirin. Kabin açıldığında geniş bir eşya depolama bölmesi ile karşılaşılır.

# РУССКИЙ

Компания PEG PEREGO® благодарит вас за то, что вы выбрали это изделие. Вот уже 60 лет, как компания PEG PEREGO гуляет с детьми. Сразу после рождения - на своих детских колясках, затем на прогулочных, а позже - на pedalных и электрических игрушках.

Ознакомьтесь с полной гаммой продукции, новиками и другой информацией о мире компании Peg Perego на нашем сайте

[www.pegperego.com](http://www.pegperego.com)



Peg Perego S.p.A. сертифицирована по норме ISO 9001.

Сертификация гарантирует заказчикам и потребителям, что компания работает, соблюдая принципы гласности и доверия.

## ВАЖНАЯ ИНФОРМАЦИЯ

Внимательно прочитайте настоящую инструкцию, чтобы ознакомиться с моделью и научить вашего ребенка правильному, безопасному и увлекательному вождению. Сохраните инструкцию для будущего использования.

При передаче игрушки новому владельцу всегда прилагайте к ней инструкцию.

- лет 2+
- Максимально допустимая нагрузка составляет 25 кг.
- Игрушка для 1 ребенка

Не превышайте максимально допустимую нагрузку в 25 кг. Данная нагрузка включает массу ездока и вес возможного груза.

Компания Peg Perego оставляет за собой право внести в любой момент изменения в модели и данные, приведенные в настоящем издании, по причинам технического или корпоративного характера.

## ДЕКЛАРАЦИЯ СООТВЕТСТВИЯ

Данная продукция имеет маркировку CE. Она изготовлена и сертифицирована в соответствии с требованиями европейских директив.

**НАИМЕНОВАНИЕ ИЗДЕЛИЯ**  
MAXI DIESEL TRACTOR

**ИДЕНТИФИКАЦИОННЫЙ КОД ИЗДЕЛИЯ**  
IGCD0551

**НОРМАТИВНО-СПРАВОЧНЫЕ ДОКУМЕНТЫ (исходные)**

Directive on the safety of toys 2009/48/EC  
Standard EN 71-1 + EN 71-2  
Standard EN 71-3

Directive on WEEE - RAEE 2003/108/EC

Reg. (CE) n.1907/2006 (Reach) allegato XVII-51 &52 phthalates in toys

Изделие не соответствует правилам дорожного движения, поэтому оно не может передвигаться по общественным дорогам.

## ДЕКЛАРАЦИЯ СООТВЕТСТВИЯ

Компания Peg Perego S.p.A. с полной ответственностью заявляет, что указанное изделие прошло внутривзаводские испытания и было утверждено в соответствии с действующими нормами в независимых лабораториях третьих сторон.

**ДАТА И МЕСТО ВЫДАЧИ**

Италия - 01.07.2012

Peg Perego S.p.A.  
via A. De Gasperi, 50  
20862 Arcore (MB) - ITALIA

## НОРМЫ БЕЗОПАСНОСТИ

Наши игрушки соответствуют Европейским нормам по безопасности игрушек (требованиям по безопасности, предусмотренным Советом ЕЭС) и спецификации "U.S. Consumer Toy Safety Specification". Кроме того, от уполномоченных органов на них получены сертификаты безопасности игрушек в соответствии с Директивой 2009/48/ЕС. Они не соответствуют правилам дорожного движения, поэтому они не могут передвигаться по общественным дорогам.

- Игрушка не предназначена для детей меньше 24 месяцев из-за ее рабочих характеристик.
- **ВНИМАНИЕ! КАТЕГОРИЧЕСКИ ЗАПРЕЩАЕТСЯ** использовать игрушку на автомобильных дорогах общего пользования.
- **ВНИМАНИЕ!** Использование транспортного средства на дорогах общего пользования, вблизи водоемов или бассейнов, либо в замкнутом пространстве чревато травмированием пользователей и/или третьих лиц. Необходимо использовать его под надзором взрослого.
- При вождении игрушки дети должны всегда быть обутыми.
- При работе игрушки обратите внимание на то, чтобы дети не помешали руки, ноги или другие части тела, одежду или другие предметы вблизи движущихся частей.
- Не использовать бензин или прочие воспламеняющиеся вещества вблизи игрушки.
- Игрушкой должен пользоваться обязательно один ребенок, если она не входит в категорию игрушек для двух детей.

## ДИРЕКТИВА WEEE (только для Евросоюза)

- В конце своего срока службы это изделие будет являться электронно-электрическим отходом, поэтому его нельзя будет утилизировать, как обычный городской отход, а необходимо подвергать дифференциации вторсырья;
- Сдавайте отход в специально предназначенные центры;
- Перечеркнутый мусорный контейнер указывает на то, что изделие подлежит дифференцированной утилизации.



## ПРЕДУПРЕЖДЕНИЯ БАТАРЕЙКИ ТИПА LR44

- Установку батареек должны выполнять только взрослые или под надзором взрослых. Не позволяйте детям играть с батарейками.
- Батарейки должны заменять взрослые.
- Используйте только тип батареек, указанный изготовителем.
- Соблюдайте полярность +/-
- Не вызывайте короткое замыкание клемм питания, так как существует опасность пожара или взрыва.
- Всегда вынимайте батарейки, если игрушка не будет долго использоваться.
- Не бросайте батарейки в огонь.
- Ни в коем случае не пытайтесь перезарядить батарейки, не предназначенные для перезарядки.
- Не смешивайте старые и новые батарейки.
- Удалите отработанные батарейки.
- Положите отработанные батарейки в специальные емкости для их сбора и переработки.



## ОБСЛУЖИВАНИЕ И УХОД ЗА ИГРУШКОЙ

- Не пытайтесь ремонтировать игрушку самостоятельно. Обращайтесь только в сервисные центры Peg Perego.
- Регулярно проверять состояние игрушки. При обнаружении явных дефектов игрушку не следует использовать. Для ремонта применяйте только фирменные запасные части производства фирмы PEG PEREGO.
- Фирма PEG PEREGO не несет никакой ответственности в случае вывода из строя.
- Не оставляйте игрушку вблизи таких источников тепла, как отопительные батареи, камин и т.д.
- Защитите игрушку от воды, дождя, снега и т.д.
- Периодически смазывайте (легким маслом) движущиеся части, такие как подшипники, руль и т.д.
- Наружную поверхность игрушки можно чистить влажной тканью и, при необходимости, не абразивными бытовыми моющими средствами. Операции по чистке должны выполнять только взрослые.
- Ни в коем случае не разбирайте механизмы игрушки, если на то не имеется разрешение фирмы PEG PEREGO.

## ПРАВИЛА БЕЗОПАСНОГО ВОЖДЕНИЯ

- Для безопасности вашего ребенка: перед включением игрушки прочтите и тщательно выполняйте настоящую инструкцию.
- Научите вашего ребенка правильно пользоваться игрушкой для ее безопасного и приятного управления.
- Используйте игрушку с осторожностью, так как управление требует определенного мастерства, во избежание падения, столкновений, причинения вреда пользователю и третьим лицам.
- Перед началом езды убедитесь, что на пути следования нет людей или предметов.
- При вождении держите руки на руле и всегда смотрите на дорогу.
- Тормозите заблаговременно во избежание столкновений.

## ВНИМАНИЕ!

- Убедитесь в том, что все крепежные накладки и гайки колес надежно закреплены.

## СЛУЖБА ОБСЛУЖИВАНИЯ

Компания PEG PEREGO предлагает услуги службы послепродажного обслуживания, непосредственно или через сеть уполномоченных сервисных центров, для выполнения ремонта, замены и продажи фирменных запасных частей.

Для обращения в один из центров поддержки посетите наш сайт по адресу <http://global.pegperego.com/toys-site/support/>

При любом обращении необходимо сообщить серийный номер вашего устройства. Для его определения обратитесь к странице, посвященной запасным частям.

## ИНСТРУКЦИЯ ПО СБОРКЕ

### ВНИМАНИЕ

ОПЕРАЦИИ ПО МОНТАЖУ ДОЛЖНЫ ВЫПОЛНЯТЬСЯ ТОЛЬКО ВЗРОСЛЫЕ. БУДЬТЕ ВНИМАТЕЛЬНЫ ПРИ ИЗВЛЕЧЕНИИ ИГРУШКИ ИЗ УПАКОВКИ. ВСЕ ВИНТЫ И МЕЛКИЕ ДЕТАЛИ НАХОДЯТСЯ В ПАКЕТЕ ВНУТРИ УПАКОВКИ.

Если в процессе вскрытия упаковки произошло повреждение игрушки, не используйте её, а обратитесь в точку продажи или сервисный центр. Не подпускайте к месту сборки игрушки маленьких детей. Мелкие предметы и пластиковые мешки могут представлять для них серьёзную опасность.

Для сборки игрушки требуется шлицевая и крестовая отвёртки, а также молоток и пассатижи.

### МОНТАЖ

1. Снять с осей четыре защитные заглушки.
2. Установить на опору сиденье. Внимание: сиденье принимает два положения, как показано на иллюстрации.
3. Закрепить сиденье в выбранном положении двумя винтами из комплекта.
4. Вставить переднюю часть собранной конструкции в два отверстия шасси.
5. Закрепить её в задней части двумя винтами из комплекта.
6. Вставить трубчатый каркас в кузов как показано на иллюстрации.
7. Затем закрепить его двумя винтами из комплекта.
8. Повернуть удерживающий кабину красный штифт так, чтобы она открылась (1). Отцепить кабину. Продеть шарнир до упора в передней части рамы (2). Закрыть кабину (3) и закрепить её, повернув красный штифт на 180°.
9. Соединить, прижав друг к другу, две части рулевого колеса.
10. Вставить в центральное гнездо рулевого колеса клаксон, соблюдая указания из его упаковки.
11. Подтачивая ось руля вверх, насадить руль.
12. Совместить отверстия оси руля с отверстиями на руле. Закрепить руль винтом с гайкой: гайку вставить в шестиугольное отверстие, а винт в круглое.
13. Перед монтажом передних колес (меньших) убедиться, что в них установлены внутренние втулки и ободья. Затем надеть на рычаг рулевого механизма справа, по порядку, шайбу, правое левое колесо (указатель находится на внутренней стороне колеса) и другую шайбу.
14. Вставить одну из самозажимающихся шайб, большего размера, в специальное приспособление, показанное на рисунке. Внимание: язычки самозажимающейся шайбы должны быть обращены во внутреннюю часть приспособления (см. фрагмент А). ПРИМЕЧАНИЕ: в пакетишке содержится больше самозажимающихся шайб, чем нужно; их следует сохранять на случай поломки шайбы.
15. Закрепить колесо как показано, проталкивая до основания самозажимающуюся шайбу. Точно так же поступить для установки другого переднего колеса.
16. Перед монтажом задних колес убедиться, что в них установлены внутренние втулки и ободья. Надеть заднее левое колесо (указатель находится на внутренней стороне колеса), обеспечив точность совмещения профиля оси со втулкой колеса (фрагмент А). Вставить плоскую шайбу.
17. Вставить самозажимающуюся шайбу в специальное приспособление из комплекта. ВНИМАНИЕ: язычки самозажимающейся шайбы должны быть обращены во внутреннюю часть приспособления (см. фрагмент А).
18. Зафиксировать заднее левое колесо с помощью молотка как показано на иллюстрации.
19. Уложить изделие на левый бок, удерживая коническое приспособление, вставленное в левое колесо. Далее вставить по порядку другое заднее колесо, плоскую шайбу и специальное приспособление с установленной в него самозажимающейся шайбой. Зафиксировать молотком как показано на иллюстрации.
20. Установить, прижимая, две малые заглушки колпаков на задние колеса, и большие на передние.
21. Закрепить клейкие детали задних фонарей серебристого цвета.

22. Установить два задних фонаря, вставляя их сначала нижней стороной, потом верхней, как показано на иллюстрации.
23. Прикрепить клейкую серебристую деталь на фару и сразу вставить все скобы фары.

### ПРИЦЕП

Для установки прицепа выполните следующие указания.

24. Установить одну из четырех самозажимающихся шайб (две запасных) в специальное приспособление из комплекта. ВНИМАНИЕ: язычки самозажимающейся шайбы должны быть обращены во внутреннюю часть приспособления (см. фрагмент А).
25. Освободить ось от упаковки. Снять с оси защитные заглушки. Вставить ось, постукивая молотком, в специальное приспособление до основания; затем снять приспособление.
26. Вставить, прижимая, ободья в колеса. Надеть на ось следующие детали по порядку: шайбу, колесо, другое колесо, шайбу (в комплекте имеется четыре шайбы, две запасные). ВНИМАНИЕ: в колеса должны быть вставлены втулки; надеть нужной стороной, то есть, так, чтобы ободья были обращены наружу.
27. Установить самозажимающуюся шайбу в специальное приспособление, вставить подготовленную ось и, постукивая, протолкнуть до основания.
28. Надеть, надавливая, колеса в сборе на основание прицепа.
29. Вставить красный штифт в крайней точке прицепа.
30. Соединить основание прицепа (подготовленного согласно вышеуказанной процедуре) с кузовом, прижимая, как показано на рисунке.
31. Установить три борта прицепа так, чтобы стороны, имитирующие деревянные детали, были обращены наружу.
32. Установить собранные детали в основании прицепа, вставляя их в соответствующие отверстия.
33. Прикрепить две оставшиеся заглушки колпаков к колесам прицепа.
34. Для сцепления прицепа с трактором выполнить следующее: вставить крюк прицепа в отверстие, расположенное сзади трактора, и повернуть его (см. рис. 35).
35. Положение 1: прицеп отсоединяется. Положение 2: прицеп закреплен. ВНИМАНИЕ: в прицеп допускается класть предметы общим весом до 10 кг.

### ХАРАКТЕРИСТИКИ И ПРИМЕНЕНИЕ

36. ПОДСТАВКА ДЛЯ НАПИТКОВ: удобная подставка для напитков рядом с сиденьем.
37. КЛАКСОН: транспортное средство снабжено клаксонами на руле.
38. РЕГУЛИРОВКА ПОЛОЖЕНИЯ СИДЕНЬЯ: сиденье можно установить в одно из двух положений с учетом роста ребенка; порядок регулировки положения показан на иллюстрации 2.
39. РЕГУЛИРОВКА ПОЛОЖЕНИЯ ПЕДАЛЕЙ: для педалей выбирается одно из двух положений с учетом роста ребенка. ПОЛОЖЕНИЕ А (верхнее) для маленького ребенка, ПОЛОЖЕНИЕ В (нижнее) для большого ребенка. Два этих положения указаны двумя цветными метками разного цвета на соответствующей наклейке. Отвернуть три винта крепления диска регулировки педалей (см. наклейку с символами) и повернуть диск в выбранное положение, после чего закрутить три крепежных винта. ВНИМАНИЕ: эту операцию нужно выполнить с обеих сторон на одинаковом положении, верхнем или нижнем, для обоих регулировочных дисков.
40. ОТКРЫВАЮЩИЙСЯ ОТСЕК: с помощью монеты повернуть красный крючок в положение, показанное на иллюстрации. Под крышкой находится просторный вещевой ящик.

## ΕΛΛΗΝΙΚΑ

Η PEG PEREGO® σας ευχαριστεί που προτιμήσατε το προϊόν αυτό. Εδώ και πάνω από 60 χρόνια η PEG PEREGO πηγαίνει βόλτες τα παιδιά. Μόλις γεννηθούν με τα πολυκαρότσια, στη συνέχεια με τα καρτσάκια περιπάτου και ακόμη μετά, με τα παιχνίδια με πηδάλια και με μπαταρία.

Ανακαλύψτε την πλήρη γκάμα των προϊόντων, τις καινοτομίες και τις άλλες πληροφορίες του κόσμου Peg Perego στην ιστοσελίδα μας

[www.pegperego.com](http://www.pegperego.com)



Η Peg Perego S.p.A. είναι πιστοποιημένη κατά ISO 9001.

Η πιστοποίηση παρέχει στους πελάτες και τους καταναλωτές την εγγύηση μιας διαφάνειας και εμπιστοσύνης στον τρόπο με τον οποίο ο δούλεϊ η εταιρεία.

### ΣΗΜΑΝΤΙΚΕΣ ΠΛΗΡΟΦΟΡΙΕΣ

Διαβάστε προσεκτικά το παρόν εγχειρίδιο οδηγιών για να εξοικειωθείτε με τη χρήση του μοντέλου και να μάθετε στο παιδί σας μια σωστή, ασφαλή και διασκεδαστική οδήγηση. Φυλάξτε στη συνέχεια το εγχειρίδιο για κάθε μελλοντική αναφορά.

Σε περίπτωση εκχώρησης του προϊόντος σε τρίτους προβλεπώμεται ότι το βιβλίο οδηγιών ακολουθεί και συνοδεύει το προϊόν.

- Ετών 2+
- Μέγιστο επιτρεπτό βάρος 25 kg
- Όχημα Ι θέσης

Μην υπερβαίνετε το μέγιστο συνολικό επιτρεπτό βάρος των 25 kg. Το όριο αυτό περιλαμβάνει τους επιβαίνοντες και το ενδεχόμενο φορτίο.

Η Peg Perego διατηρεί το δικαίωμα να επιφέρει οποιαδήποτε στιγμή μεταβολές σε μοντέλα και δεδομένα που περιγράφονται στην παρούσα δημοσίευση, για λόγους τεχνικής ή επιχειρηματικής φύσης.

### ΔΗΛΩΣΗ ΣΥΜΜΟΡΦΩΣΗΣ

Προϊόν με σήμανση CE, έχει κατασκευαστεί και εγκρίθει σύμφωνα με τις εφαρμοστέες κοινοτικές οδηγίες, προορίζεται για τις αγορές και τις χώρες που έχουν προσαρμοστεί με αυτούς τους κανονισμούς.

**ΟΝΟΜΑΣΙΑ ΤΟΥ ΠΡΟΪΟΝΤΟΣ**  
MAXI DIESEL TRACTOR

**ΚΩΔΙΚΟΣ ΠΡΟΣΔΙΟΡΙΣΜΟΥ ΤΟΥ ΠΡΟΪΟΝΤΟΣ**  
IGCD051

**ΚΑΝΟΝΙΣΜΟΙ ΑΝΑΦΟΡΑΣ (προέλευση)**  
Directive on the safety of toys 2009/48/EC  
Standard EN 71-1 + EN 71-2  
Standard EN 71-3

Directive on WEEE - RAEE 2003/108/EC

Reg. (CE) n.1907/2006 (Reach) allegato XVII-51 & 52 phthalates in toys

Δεν είναι συμβατό με τις διατάξεις των κανόνων οδικής κυκλοφορίας και ως εκ τούτου δεν μπορεί να κυκλοφορεί σε δημόσιους δρόμους.

### ΔΗΛΩΣΗ ΣΥΜΜΟΡΦΩΣΗΣ

Η Peg Perego S.p.A. δηλώνει υπεύθυνα ότι το συγκεκριμένο προϊόν έχει υποβληθεί σε τεστ έγκρισης εντός του εργοστασίου και έχει εγκριθεί σύμφωνα με τους ισχύοντες κανονισμούς σε εξωτερικά και ανεξάρτητα εργαστήρια.

**ΗΜΕΡΟΜΗΝΙΑ ΚΑΙ ΤΟΠΟΣ ΕΚΔΟΣΗΣ**  
Italia - 01. 07. 2012

Peg Perego S.p.A.  
via A. De Gasperi, 50  
20862 - Arcore (MB) - ITALIA

## ΚΑΝΟΝΕΣ ΑΣΦΑΛΕΙΑΣ

Τα παιχνίδια μας είναι συμβατά με τα Ευρωπαϊκά Πρότυπα Ασφαλείας για τα παιχνίδια (κριτήρια ασφαλείας που προβλέπονται από το Συμβούλιο της ΕΟΚ) και από την "U.S. Consumer Toy Safety Specification". Είναι επίσης πιστοποιημένα από κοινοποιημένους οργανισμούς για την ασφάλεια των παιχνιδιών σύμφωνα με την οδηγία 2009/48/ΕΚ. Δεν είναι συμβατά με τις διατάξεις των κανόνων οδικής κυκλοφορίας και ως εκ τούτου δεν μπορούν να κυκλοφορούν σε δημόσιους δρόμους.

- Ακατάλληλο για παιδιά με ηλικία κάτω των 24 μηνών λόγω λειτουργικών χαρακτηριστικών.
- **ΠΡΟΣΟΧΗ!** ΜΗΝ ΧΡΗΣΙΜΟΠΟΙΕΙΤΕ ΠΟΤΕ το παιχνίδι σε δημόσιους δρόμους.
- **ΠΡΟΣΟΧΗ!** Η χρήση του οχήματος σε δημόσιους δρόμους ή κοντά σε τρεχούμενα νερά ή πιάσεις ή σε περιορισμένους χώρους, μπορεί να προκαλέσει κίνδυνο τραυματισμών στους χρήστες και / ή σε τρίτους. Είναι πάντα απαραίτητη η επίβλεψη ενός ενήλικου.
- Τα παιδιά πρέπει πάντα να φορούν παπούτσια κατά τη διάρκεια της χρήσης του οχήματος.
- Όταν το όχημα λειτουργεί προσέξτε να μην βάζουν τα παιδιά χέρια, πόδια ή άλλα μέρη του σώματός τους, ρούχα ή άλλα πράγματα, κοντά στα μέρη που κινούνται.
- Κοντά στο όχημα μην χρησιμοποιείτε βενζίνες ή άλλες εύφλεκτες ουσίες.
- Το όχημα πρέπει να χρησιμοποιείται αποκλειστικά από ένα μόνο παιδί εφόσον δεν εντάσσεται στην κατηγορία των οχημάτων δύο θέσεων.

### ΟΔΗΓΙΑ ΑΗΣΣ (μόνο ΕΕ)

- Το προϊόν αυτό στο τέλος της ζωής του αποτελεί απόβλητο ταξινομημένο ΑΗΣΣ και ως εκ τούτου δεν πρέπει να διατεθεί ως αστικό απόβλητο, αλλά πρέπει να υποκειται σε διαφοροποιημένη συλλογή.
- Παραδώστε το απόβλητο στις ειδικές, αρμόδιες οικολογικές ζώνες.
- Ο διαγραμμένος κάδος δε χνει ότι το προϊόν πρέπει να υποβληθεί σε διαφοροποιημένη



### ΠΡΟΕΙΔΟΠΟΙΗΣΕΙΣ ΜΠΑΤΑΡΙΩΝ 4,5 VOLT

- Η τοποθέτηση των μπαταριών πρέπει να γίνεται και να επιβλέπεται μόνον από ενήλικες. Μην αφήνετε τα παιδιά να παίζουν με τις μπαταρίες.
- Οι μπαταρίες πρέπει να αντικαθίστανται από έναν ενήλικο.
- Χρησιμοποιείτε μόνον τον τύπο μπαταρίας που προσδιορίζεται από τον κατασκευαστή.
- Ακολουθήστε την πολικότητα +/-
- Μην βραχυκυκλώνετε τους ακροδέκτες τροφοδοσίας, κίνδυνος πυρκαγιάς έκρηξης.
- Να βγάξετε πάντα τις μπαταρίες όταν το παιχνίδι δεν χρησιμοποιείται για μεγάλη χρονική περίοδο.
- Μην πετάτε τις μπαταρίες στη φωτιά.
- Μην προσπαθείτε ποτέ να επαναφορτίσετε τις μπαταρίες εάν δεν είναι επαναφορτιζόμενες.
- Μην ανακατεύετε μαζί παλιές και νέες μπαταρίες.
- Αφαιρέστε τις άδειες μπαταρίες.
- Πετάξτε τις άδειες μπαταρίες στους ειδικούς περιέκτες για την ανακύκλωση των μεταχειρισμένων μπαταριών.



## ΣΥΝΤΗΡΗΣΗ ΚΑΙ ΦΡΟΝΤΙΔΑ ΤΟΥ ΟΧΗΜΑΤΟΣ

- Μην αποσυναρμολογείτε ή προσπαθείτε να επιδιορθώσετε το όχημα μόνοι σας. Επικοινωνήστε με ένα εξουσιοδοτημένο κέντρο υποστήριξης PEG PEREGO.
- Ελέγχετε τακτικά την κατάσταση του οχήματος. Σε περίπτωση που διαπιστωθούν ελαττώματα, το όχημα δεν πρέπει να χρησιμοποιηθεί. Για επιδιορθώσεις χρησιμοποιείτε μόνο γνήσια ανταλλακτικά PEG PEREGO.
- Η PEG PEREGO δεν αναλαμβάνει καμία ευθύνη σε περίπτωση τροποποίησης.
- Μην αφήνετε το όχημα κοντά σε πηγές θερμότητας όπως καλοριφέρ, τζάκια, κλπ.
- Προστατέψτε το όχημα από νερό, βροχή, χιόνι, κλπ.
- Λιπαίνετε περιοδικά (με ελαφρύ λάδι) ημικινητά μέρη όπως ρουλεμάν, τιμόνι κλπ.
- Οι επιφάνειες του οχήματος μπορούν να καθαρισθούν με ένα υγρό πανί και, εάν είναι απαραίτητο, με μη διαβρωτικά προϊόντα οικιακής χρήσης. Οι εργασίες καθαρισμού πρέπει να εκτελούνται μόνον από ενήλικες.
- Μην αποσυναρμολογείτε ποτέ τους μηχανισμούς του οχήματος, εάν δεν εξουσιοδοτείται από την PEG PEREGO.

## ΚΑΝΟΝΕΣ ΑΣΦΑΛΟΥΣ ΟΔΗΓΗΣΗΣ

- Για την ασφάλεια του παιδιού: πριν να ενεργοποιήσετε το όχημα, διαβάστε και ακολουθήστε προσεκτικά τις ακόλουθες οδηγίες.
- Μάθετε στο παιδιά σας τη σωστή χρήση του οχήματος για μία ασφαλή και διασκεδαστική οδήγηση.
- Το παιχνίδι πρέπει να χρησιμοποιείται με προσοχή, καθώς απαιτεί μεγάλη ικανότητα, έτσι ώστε να αποφευχθούν πτώσεις ή συγκρούσεις που μπορούν να προκαλέσουν τραυματισμούς στο χρήστη και σε τρίτους.
- Πριν να ξεκινήσετε βεβαιωθείτε ότι η διαδρομή είναι ελεύθερη από ανθρώπους ή πράγματα.
- Να οδηγείτε με τα χέρια στο τιμόνι/βολάν και να βλέπετε πάντα το δρόμο.
- Φρενάρτε εγκαίρως για να αποφύγετε συγκρούσεις.

### ΠΡΟΣΟΧΗ!

- Ελέγξτε ότι οι όλοι κρ κοι/παζιμάδια στερέωσης των τροχών είναι καλά ασφαλισμένοι.

## ΥΠΗΡΕΣΙΑ ΥΠΟΣΤΗΡΙΞΗΣ

Η PEG PEREGO προσφέρει μία υπηρεσία υποστήριξης μετά την πώληση, απ' ευθείας ή μέσω ενός δικτύου εξουσιοδοτημένων κέντρων υποστήριξης, για ενδεχόμενες επισκευές ή αντικαταστάσεις και πώληση γνήσιων ανταλλακτικών.

Για να επικοινωνήσετε με ένα κέντρο υποστήριξης επισκεφθείτε την ιστοσελίδα μας <http://global.pegperego.com/toys-site/support/>

Για οποιαδήποτε επισήμανση, είναι απαραίτητο να έχετε το σειριακό αριθμό που αντιστοιχεί στο προϊόν. Για να εντοπίσετε το σειριακό αριθμό συμβουλευτείτε τη σελίδα που αναφέρεται στα ανταλλακτικά.

PEG – PEREGO SpA via A. De Gasperi, 50 20862 Arcore ( MB ) Italy  
www.pegperego.com

ΠΕΡΑΜΑΞ Α.Ε.  
2<sup>η</sup> & 17<sup>η</sup> οδός (Οδός Ελύτη) ΒΙΟ.ΠΑ - Άνω Λιόσια 133 41 Αττικής  
Τηλ. : 210 24 74 638 – 210 24 86 850 • Fax: 210 24 86 890  
e-mail: info@peramax.gr • www.peramax.gr

## ΠΑΙΔΙΚΑ ΕΙΔΗ ΒΡΕΦΑΝΑΠΤΥΞΗΣ ΚΑΙ ΠΑΙΧΝΙΔΙΑ

### ΕΓΓΥΗΣΗ

Η Εγγύηση για τυχόν εργοστασιακά ελαττώματα των προϊόντων της Peg – Peregο ορίζεται για διάστημα έξι μηνών από την ημερομηνία αγοράς. Ο καταναλωτής πρέπει να απευθύνει πάντα το αίτημα προς τον πωλητή, από τον οποίο έχει την απόδειξη αγοράς ή οποιοδήποτε άλλο έγγραφο ισοδύναμο. Η παρούσα εγγύηση ισχύει μόνο εφ' όσον το προϊόν χρησιμοποιείται σωστά και βάσει των οδηγιών χρήσεως. Ο κατασκευαστής και οι εντεταλμένοι συνεργάτες του διατηρούν το δικαίωμα του τεχνικού ελέγχου.

- Ο κατασκευαστής δεν μπορεί να θεωρηθεί υπεύθυνος εφ' όσον:
  - Δεν τηρηθούν οι αναλογες οδηγίες χρήσεως του κάθε προϊόντος.
  - Καταστραφεί τυχαία το προϊόν ή προκληθούν βλάβες από τη κακή χρήση αυτού.
  - Υπάρξει τεχνική παρέμβαση ξένου προς την εταιρεία μας τεχνικού, πράγμα το οποίο απαγορεύεται και αποτελεί κίνδυνο για την ασφάλεια του παιδιού.
  - Φυσιολογική φθορά η οποία δεν επηρεάζει την λειτουργία του προϊόντος.

**Διατηρείτε την εγγύηση και τις οδηγίες χρήσεως και για μελλοντική χρήση.**

### ΕΓΓΥΗΣΗ

### ΟΝΟΜΑΤΕΠΩΝΥΜΟ ΑΓΟΡΑΣΤΟΥ :

### ΔΙΕΥΘΥΝΣΗ :

### ΤΗΛΕΦΩΝΟ :

### Ε-MAIL :

### ΣΕΙΡΙΑΚΟΣ ΑΡΙΘΜΟΣ ΠΡΟΪΝΤΟΣ :

### ΚΩΔΙΚΟΣ ΠΡΟΪΝΤΟΣ :

### ΗΜΕΡΟΜΗΝΙΑ ΑΓΟΡΑΣ

### ΣΦΡΑΓΙΔΑ ΚΑΤΑΣΤΗΜΑΤΟΣ

**Προσοχή!** Η εγγύηση ισχύει μόνο εφ' όσον έχει συμπληρωθεί και σφραγιστεί από τον πωλητή με την ημερομηνία αγοράς. Ζητείστε το από το κατάστημα τη στιγμή της αγοράς. Αν χαθεί ή καταστραφεί το απόκομμα της εγγύησης δεν μπορεί να αντικατασταθεί.

## ΠΡΟΣΟΧΗ

ΟΙ ΕΡΓΑΣΙΕΣ ΣΥΝΑΡΜΟΛΟΓΗΣΗΣ ΠΡΕΠΕΙ ΝΑ ΕΚΤΕΛΟΥΝΤΑΙ ΜΟΝΟΝ ΑΠΟ ΕΝΗΛΙΚΕΣ. ΠΡΟΣΟΧΗ ΟΤΑΝ ΘΑ ΒΓΑΛΕΤΕ ΤΟ ΟΧΗΜΑ ΑΠΟ ΤΗ ΣΥΣΚΕΥΑΣΙΑ.

ΟΛΕΣ ΟΙ ΒΙΔΕΣ ΚΑΙ ΤΑ ΜΙΚΡΑ ΤΕΜΑΧΙΑ ΒΡΙΣΚΟΝΤΑΙ ΣΕ ΕΝΑ ΣΑΚΟΥΛΑΚΙ ΣΤΟ ΕΣΩΤΕΡΙΚΟ ΤΗΣ ΣΥΣΚΕΥΑΣΙΑΣ.

Μην χρησιμοποιείτε το παιχνίδι εάν το βρείτε κατεστραμμένο μετά το άνοιγμα της συσκευασίας, απευθυνθείτε στο κατάστημα πώλησης ή καλέστε το κέντρο υποστήριξης.

Προσέξτε την παρουσία παιδιών κατά την συναρμολόγηση εξαιτίας των κινδύνων που προκαλούνται από τα μικρά τεμάχια (κίνδυνος κατάποσης) και από τα πλαστικά σακουλάκια που τα περιέχουν (κίνδυνος ασφυξίας).

Για την συναρμολόγηση του παιχνιδιού είναι απαραίτητο να εφοδιαστείτε με κατσαβίδι και κατσαβίδι αστέρι, σφυρί και πένσα.

## ΣΥΝΑΡΜΟΛΟΓΗΣΗ

1. Αφαιρέστε τα 4 προστατευτικά πώματα των αξόνων.
2. Τοποθετήστε το κάθισμα επάνω στη βάση του. Προσοχή: το κάθισμα ρυθμίζεται σε 2 θέσεις, όπως φαίνεται στην εικόνα.
3. Στερεώστε το κάθισμα στην επιθυμητή θέση με τις 2 παρεχόμενες βίδες.
4. Εισάγετε το μπροστινό τμήμα του γκρουπ που μόλις συναρμολογήσατε, στις 2 οπές του σκελετού.
5. Στερεώστε το στο πίσω μέρος με τις 2 παρεχόμενες βίδες.
6. Περάστε το σομμ βασ στο σκελετό, όπως φαίνεται στην εικόνα.
7. Προχωρήστε βιδώνοντάς το με τις 2 παρεχόμενες βίδες.
8. Γυρίστε τον κόκκινο πείρο που συνδέει το θάλαμο, μέχρι να καταστεί δυνατό το άνοιγμά του (1). Αποσυνδέστε το θάλαμο. Προχωρήστε εισάγοντας το μεντεσέ μέχρι το τέλος της διαδρομής, στο μπροστινό μέρος του σκελετού (2). Κλείστε το θάλαμο (3) και ασφαλίστε τον γυρίζοντας τον κόκκινο πείρο κατά 180°.
9. Ενώστε με πίεση, τα 2 μέρη του βολάν.
10. Εισάγετε το κλάζον στην κεντρική οπή του βολάν ακολουθώντας τις οδηγίες που περιέχονται μέσα στη συσκευασία του.
11. Σπρώχνοντας τη ράβδο του βολάν προς τα πάνω, περάστε το βολάν.
12. Ευθυγραμμίστε τις οπές της ράβδου του βολάν και του βολάν. Στερεώστε το βολάν με τη βίδα και το περικόχλιο: το παξιμάδι εισάγεται στην εξάγωνη οπή, η βίδα στην κυκλική οπή.
13. Πριν τοποθετήσετε τους μπροστινούς τροχούς (τους πιο μικρούς), βεβαιωθείτε ότι είναι εφοδιασμένοι με εσωτερικά κουζινέτα και ζάντες. Προχωρήστε περνώντας επάνω στο μοχλό τιμονιού αριστερά, με τη σειρά, μία ροδέλα, τον μπροστινό αριστερό τροχό (ένδειξη που βρίσκεται στο εσωτερικό του τροχού) και μία άλλη ροδέλα.
14. Τοποθετήστε μία από τις μεγαλύτερες ροδέλες αυτοστερέωσης στο ειδικό εξάρτημα που φαίνεται στην εικόνα. Προσοχή, οι γλωσσίστρες της ροδέλας αυτοστερέωσης πρέπει να είναι στραμμένες προς το εσωτερικό του εξαρτήματος (βλέπε λεπτομέρεια Α). ΣΗΜΕΙΩΣΗ: στο σακουλάκι, θα βρείτε περισσότερες ροδέλες αυτοστερέωσης από αυτές που είναι απαραίτητες, φυλάξτε τις σε περίπτωση που σπάσει κάποια.
15. Στερεώστε τον τροχό όπως φαίνεται στην εικόνα, σπρώχνοντας μέχρι κάτω τη ροδέλα αυτοστερέωσης. Επαναλάβετε τους χειρισμούς για να τοποθετήσετε τον άλλο μπροστινό τροχό.
16. Πριν τοποθετήσετε τους πίσω τροχούς, βεβαιωθείτε ότι είναι εφοδιασμένοι με εσωτερικά κουζινέτα και ζάντες. Περάστε τον πίσω αριστερό τροχό (ένδειξη που βρίσκεται στο εσωτερικό του τροχού) προσέχοντας ότι το περιτύπωμα του άξονα θα σφηνωθεί σωστά στο κουζινέτο του τροχού (λεπτ. Α). Τοποθετήστε μία επίπεδη ροδέλα.
17. Τοποθετήστε μία ροδέλα αυτοστερέωσης στο ειδικό εξάρτημα που παρέχεται. ΠΡΟΣΟΧΗ: οι γλωσσίστρες της ροδέλας αυτοστερέωσης πρέπει να είναι στραμμένες προς το εσωτερικό του εξαρτήματος (βλέπε λεπτομέρεια Α).
18. Στερεώστε τον πίσω αριστερό τροχό με ένα σφυρί, όπως φαίνεται στην εικόνα.

19. Τοποθετήστε το παιχνίδι επάνω στην αριστερή πλευρά του, κρατώντας ένα κωνικό εξάρτημα τοποθετημένο στον αριστερό τροχό. Στη συνέχεια περάστε με τη σειρά: τον άλλο πίσω τροχό, μία επίπεδη ροδέλα και το ειδικό εξάρτημα με μία ροδέλα αυτοστερέωσης τοποθετημένη. Στερεώστε με το σφυρί, όπως φαίνεται στην εικόνα.
20. Τοποθετήστε με πίεση τα 2 μικρά πώματα που καλύπτουν τους κρίκους στερέωσης στους πίσω τροχούς και τα μεγάλα στους μπροστινούς.
21. Τοποθετήστε τα ασημί αυτοκόλλητα στα πίσω φανάρια.
22. Τοποθετήστε τα 2 πίσω φανάρια, σφηνώνοντας πρώτα το κάτω μέρος στη συνέχεια το επάνω, όπως φαίνεται στην εικόνα.
23. Τοποθετήστε το ασημί αυτοκόλλητο στο μπροστινό φανάρι και προχωρήστε τοποθετώντας με πίεση όλα τα άγκιστρα του φαναριού.

## ΡΥΜΟΥΛΚΑ

Για να τοποθετήσετε τη ρυμούλκα ακολουθήστε τις ακόλουθες οδηγίες.

24. Τοποθετήστε τη μία από τις 4 ροδέλες αυτοστερέωσης (2 ρεζέρβα) στο ειδικό εξάρτημα που παρέχεται. ΠΡΟΣΟΧΗ: οι γλωσσίστρες της ροδέλας αυτοστερέωσης πρέπει να είναι στραμμένες προς το εσωτερικό του εξαρτήματος (βλέπε λεπτομέρεια Α).
25. Βγάλτε τον άξονα από τη συσκευασία. Βγάλτε τα πώματα προστασίας του άξονα. Τοποθετήστε τον άξονα χτυπώντας με ένα σφυρί στο ειδικό εξάρτημα μέχρι το τέλος· στη συνέχεια αφαιρέστε το εξάρτημα.
26. Τοποθετήστε με πίεση τους κρίκους των τροχών. Περάστε επάνω στον άξονα τα εξαρτήματα με τη σειρά: ροδέλα, τροχός, άλλος τροχός, ροδέλα (οι ροδέλες που παρέχονται είναι 4, οι 2 για ρεζέρβα). ΠΡΟΣΟΧΗ: εξακριβώστε ότι οι τροχοί είναι εφοδιασμένοι με κουζινέτα, περάστε τα σωστά, δηλαδή με τα κουζινέτα στραμμένα προς τα έξω.
27. Τοποθετήστε μία ροδέλα αυτοστερέωσης στο ειδικό εξάρτημα, τοποθετήστε τον άξονα που ετοιμάσατε και χτυπήστε μέχρι τέλος.
28. Περάστε, πατώντας, το γκρουπ τροχών επάνω στη βάση της ρυμούλκας.
29. Περάστε τον κόκκινο πείρο μέσα στο άκρο της ρυμούλκας.
30. Συνδέστε τον πάτο της ρυμούλκας (που έχετε ετοιμάσει από πριν) στο κασόνι πατώντας, όπως φαίνεται στην εικόνα.
31. Συναρμολογήστε τις 3 πλευρές της ρυμούλκας κρατώντας, γυρισμένα προς τα έξω, τα μέρη που έχουν την απεικόνιση του ξύλου.
32. Τοποθετήστε τα τεμάχια που έχετε συναρμολογήσει στον πάτο της ρυμούλκας σφηνώνοντάς τα στις ειδικές οπές.
33. Τοποθετήστε τα 2 πώματα κάλυψης κρίκων στερέωσης που έμειναν στους τροχούς της ρυμούλκας.
34. Για να συνδέσετε τη ρυμούλκα στο τρακτέρ, ενεργήστε ως εξής: εισάγετε το γάντζο της ρυμούλκας στην οπή που βρίσκεται στο πίσω μέρος του τρακτέρ και γυρίστε τον (βλέπε εικ. 35).
35. Θέση 1: η ρυμούλκα μπορεί να αφαιρεθεί. Θέση 2: η ρυμούλκα είναι μπλοκαρισμένη. ΠΡΟΣΟΧΗ: Η ρυμούλκα μπορεί να περιέχει αντικείμενα με ανώτατο βάρος 10 kg.

## ΧΑΡΑΚΤΗΡΙΣΤΙΚΑ ΚΑΙ ΧΡΗΣΗ

36. ΥΠΟΔΟΧΗ ΑΝΑΨΥΚΤΙΚΩΝ: άνετη υποδοχή αναψυκτικών που βρίσκεται κοντά στο κάθισμα.
37. ΚΛΑΞΟΝ: το όχημα διαθέτει κλάζον στο βολάν.
38. ΡΥΘΜΙΣΗ ΚΑΘΙΣΜΑΤΟΣ: το κάθισμα είναι ρυθμιζόμενο σε 2 θέσεις σε συνάρτηση με την ανάπτυξη του παιδιού, προχωρήστε όπως περιγράφεται στην εικόνα 2.
39. ΡΥΘΜΙΣΗ ΠΕΝΤΑΛ: τα πεντάλ μπορούν να ρυθμιστούν σε 2 θέσεις, σε συνάρτηση με το ύψος του παιδιού. ΘΕΣΗ Α (επάνω) για μικρό παιδί, ΘΕΣΗ Β (κάτω) για μεγάλο παιδί. Οι 2 θέσεις υποδεικνύονται με 2 βουλίστρες διαφορετικού χρώματος επάνω στο αντίστοιχο αυτοκόλλητο. Προχωρήστε ξεβιδώνοντας τις 3 βίδες στερέωσης του δίσκου ρύθμισης πεντάλ (απεικονίζονται στο αυτοκόλλητο με σύμβολα) και γυρίζοντάς τον στην επιθυμητή θέση. Ξαναβιδώστε στη συνέχεια τις 3 βίδες στερέωσης. ΠΡΟΣΟΧΗ:

κάντε το χειρισμό και από τις δύο πλευρές στην ίδια θέση, επάνω ή κάτω, και για τους δύο δίσκους ρύθμισης.

40. ΑΝΟΙΓΟΜΕΝΗ ΚΑΜΠΙΝΑ: με τη βοήθεια ενός νομίσματος, γυρίστε το κόκκινο άγκιστρο μέχρι τη θέση που υποδεικνύεται στην εικόνα. Ανοίγοντας την καμπίνα υπάρχει ένας ευρύχωρος χώρος για την τοποθέτηση αντικειμένων.



- 24 • أدخل واحدة من الحلقات المعدنية الأربعة ذاتية الغلق (٢) للغيار) في الأداة الخاصة المرفقة. تنبيه: يجب توجيه الزوائد الموجودة بحلقة الغلق الذاتي إلى داخل الأداة (انظر الشكل التوضيحي A).
- 25 • أخرج المحور من العلبة. اخرج أغطية حماية المحور. أدخل المحور بواسطة طرقة مطرقة حتى النهاية؛ ثم قم بإزالة الأداة.
- 26 • ركب أطر العجلات بالضغط. ركب جميع المكونات بالترتيب على المحور: الحلقة المعدنية، ثم العجلة، والعجلة الأخرى، والحلقة المعدنية (يتم إمدادكم بعدد ٤ حلقات معدنية و٢ للغيار). تنبيه: تأكد من وجود وحدات مجرى العجلات بشكل كامل. أدخلها بشكل صحيح، أي أن تتوجه الأطر نحو الخارج.
- 27 • ضع حلقة معدنية ذاتية الغلق في الأداة الخاصة، أدخل المحور الذي تم إعداده واطرق عليه حتى النهاية.
- 28 • أدخل مجموعة العجلات على قاعدة المقطورة بالضغط عليهم.
- 29 • أدخل المسامير الأحمر في نهاية المقطورة.
- 30 • ثبت نهاية المقطورة (التي تم إعدادها من قبل) على الصندوق بواسطة الضغط عليه، كما هو موضح بالشكل.
- 31 • قم بتجميع الجوانب الثلاثة للمقطورة مع الأخذ في الاعتبار توجيه الأجزاء ذات المظهر الخشبي نحو الخارج.
- 32 • ضع القطع التي تم تجميعها في نهاية المقطورة وثبتها في الثقوب الخاصة بها.
- 33 • ركب غطائي المسامير المتبقية في عجلات المقطورة.
- 34 • لتوصيل المقطورة بالجرار، قم بعمل التالي: أدخل خطاف تثبيت المقطورة في الفتحة الموجودة بالجزء الخلفي من الجرار ولفه (انظر الشكل 35).
- 35 • الوضع ١: إزالة المقطورة. الوضع ٢: توصيل المقطورة. تنبيه: يمكن أن تشتمل المقطورة على أشياء يصل وزنها إلى ١٠ كجم.

## الخصائص والاستخدام

- 36 • حامل مشروبات: حامل مشروبات مريح بجوار المقعد.
- 37 • بوق التنبيه "الكلاكس": تزود العربية ببوق تنبيه "كلاكس" على المقود.
- 38 • ضبط المقعد: المقعد قابل للضبط في وضعين وفقاً لنمو الطفل، اتبع ما هو موضح في الشكل ٢.
- 39 • ضبط الدواسات: يتم ضبط الدواسات في وضعين، وفقاً لطول الطفل. الوضع A (العلوي) للطفل الصغير، والوضع B (السفلي) للطفل الكبير. يشار إلى الوضعين بنقطتين من ألوان مختلفتين على الملصق المقابل. قم بربط المسامير الثلاثة لتثبيت اسطوانة ضبط الدواسات (كما هو موضح على الملصق المدعم بالرموز) ولفها نحو الوضع المطلوب، ثم قم بلف المسامير الثلاثة للتثبيت. تنبيه: قم بهذه العملية من كلا الجانبين في نفس الوضع، العلوي أو السفلي، لكل من اسطوانتي الضبط.
- 40 • كوابنة قابلة للفتح: لف المشبك الأحمر بواسطة عملة معدنية على الوضع الموضح في الشكل. يوجد داخل الكابينة وحدة لتخزين الأشياء. عين وفقاً لنمو الطفل، اتبع ما هو موضح في الشكل 2 و 1.

عمليات التركيب يجب أن يقوم بها البالغون فقط. انتبه عندما تقوم بإخراج العربية من التغليف. جميع المسامير والأجزاء الصغيرة توجد في كيس داخل الصندوق. نقطة البيع أو اتصل بمركز الصيانة. انتبه جيداً في حالة وجود الأطفال أثناء عملية تركيب اللعبة بسبب المخاطر التي يمكن أن تسببها الأجزاء الصغيرة (خطر الابتلاع) والأكياس البلاستيكية التي تحتوي عليها (خطر الاختناق). يجب عند تركيب اللعبة أن يكون بحوزتك مفك مسطح، ومفك فيليبس، ومطرقة وكماشة.

## التركيب

- 1 • أزل أغطية الحماية الأربعة الخاصة بالمحاور.
- 2 • ضع المقعد على دعائمه. تنبيه: المقعد قابل للتعديل في وضعين، كما هو موضح في الشكل.
- 3 • ثبت المقعد في الوضع المراد بواسطة زوج المسامير اللولبية المرفق.
- 4 • أدخل الجزء الأمامي من المجموعة التي تم تركيبها، في التفتين الموجودين على الهيكل.
- 5 • قم بتثبيت في الجزء الخلفي بواسطة زوج المسامير اللولبية المرفق.
- 6 • أدخل القضيب الاسطواني في الهيكل، كما هو موضح في الشكل.
- 7 • قم بربط زوج المسامير اللولبية المرفق.
- 8 • قم بإزالة طبقة الحماية المتواجدة على مقصورة القيادة. قم بإدارة المحور الأحمر الذي يثبت مقصورة القيادة، إلى أن يتم فتحها (1). قم بفك مقصورة القيادة. قم بوضع المفصلات حتى نهاية المجرى، في الجزء الأمامي من الهيكل (2). قم بلف مقصورة القيادة (3) وإحكام تثبيتها بإدارة المحور الأحمر 180° درجة.
- 9 • جمع جزئي المقود بواسطة الضغط عليهما.
- 10 • أدخل بوق التنبيه "الكلاكس" في فتحة المقود المركزية متبعاً التعليمات الموجودة على علبة.
- 11 • ادفع عمود المقود لأعلى، ثم أدخل المقود.
- 12 • قم بمحاذاة الفتحات الموجودة على عمود المقود بمثلثاتها على المقود نفسه. ثبت المقود بواسطة المسامير والصلامولة: أدخل الصامولة في الفتحة السداسية، والمسار في الفتحة المستديرة.
- 13 • قبل القيام بتركيب العجلات الأمامية (الأكثر صغراً)، تأكد من وجود وحدات المجرى الداخلية وأطر العجلات بشكل كامل. أدخل على التوالي إحدى الحلقات المعدنية على ذراع المقود ناحية اليسار، ثم العجلة الأمامية اليسرى (وفقاً للإرشادات الموجودة داخل العجلة) ثم حلقة معدنية أخرى.
- 14 • أدخل إحدى الحلقات المعدنية ذاتية الغلق والأكثر حجماً على الأداة الخاصة بها الموضحة في الشكل. تنبيه: يجب توجيه الزوائد الموجودة بحلقة الغلق الذاتي إلى داخل الأداة (انظر الشكل التوضيحي A). ملحوظة: ستجد في الكيس عدد أكبر من حلقات الغلق الذاتي، احتفظ بها للاستخدام في حالة كسر أي منهن.
- 15 • ثبت العجلة كما هو موضح في الشكل، بواسطة دفع الحلقة المعدنية ذاتية الغلق إلى النهاية. كرر العمليات لتركيب العجلة الأمامية المتبقية.
- 16 • قبل القيام بتركيب العجلات الخلفية، تأكد من وجود وحدات المجرى الداخلية وأطر العجلات بشكل كامل. أدخل العجلة الخلفية اليسرى (وفقاً للإرشادات الموجودة داخل العجلة) مع مراعاة مطابقة شكل المحور لوحدة مجرى العجلة على نحو صحيح (الجزء A). أدخل الحلقة المعدنية المسطحة.
- 17 • أدخل الحلقة المعدنية ذاتية الغلق في الأداة المرفقة الخاصة بها. تنبيه: يجب توجيه الزوائد الموجودة بحلقة الغلق الذاتي إلى داخل الأداة (انظر الشكل التوضيحي A).
- 18 • قم بتثبيت العجلة الخلفية اليسرى بواسطة مطرقة، كما هو موضح بالشكل.
- 19 • ضع اللعبة على الجانب الأيسر، مع الاحتفاظ بالأداة المخروطية داخل العجلة اليسرى. ثم قم بإخخال ما يلي على التوالي: العجلة الخلفية المتبقية، ثم الحلقة المعدنية المسطحة والأداة الخاصة مع الحلقة المعدنية ذاتية الغلق التي تم إدخالها. ثبتهم بواسطة المطرقة، كما هو موضح في الشكل.
- 20 • قم بتركيب غطائي المسامير الصغيرين على العجلات الخلفية والمسارين الصغيرين على مثلثاتها الأمامية.
- 21 • ضع الملصق الفضي على المصابيح الخلفية.
- 22 • أدخل المصباحين الخلفيين، بتثبيت الجزء السفلي أولاً ثم العلوي، كما هو موضح في الشكل.
- 23 • ضع الملصق الفضي على المصباح الأمامي وثبت مع إحكام التعشيق كل مشابك المصباح.

## المقطورة

- لا تفكك أو تحاول تصليح السيارة بنفسك. اتصل بمركز صيانة شركة بيج بريجو Peg Perego المعتمد.
- "افحص بشكل دوري حالة العربة، في حالة وجود عيوب أكيدة، لا يجب استخدام العربة الكهربائية. للقيام بالإصلاحات استخدم فقط قطع الغيار الأصلية من شركة PEG PEREGO
- شركة PEG PEREGO لا تتحمل أية مسؤولية في حالة العبث.
- لا تترك العربة بالقرب من مصادر الحرارة مثل أجهزة التدفئة أو مولدات الحرارة، الخ.
- احصي العربة من الماء، الأمطار، الجليد، الخ؛
- قم بتشحيم الأجزاء القابلة للحريك مثل الواسدات الصغيرة، عامود القيادة و ذلك بشكل دوري (بزيت خفيف).
- يمكن تنظيف أسطح العربة بقطعة قماش منداة و، عند اللزوم باستخدام منتجات منزلية غير كاشطة.
- يجب القيام بعمليات النظافة من قبل البالغين فقط.
- لا تفك أبداً المكونات الميكانيكية للعربة إذا لم تصرح بذلك شركة PEG PEREGO
- يمكن تنظيف أسطح العربة بقطعة قماش منداة و، عند اللزوم باستخدام منتجات منزلية غير كاشطة.
- يجب القيام بعمليات النظافة من قبل البالغين فقط.
- لا تفك أبداً المكونات الميكانيكية للعربة إذا لم تصرح بذلك شركة PEG PEREGO

## قواعد للقيادة الآمنة

- لأمان الطفل: قبل تشغيل العربة، اقرأ و اتبع التعليمات التالية بعناية.
- قم بتعليم طفلك الاستخدام الصحيح للعربة لقيادة آمنة و ممتعة.
- يجب استخدام لعبة الأطفال بحذر، بما أنها تتطلب مهارة كبيرة لنفذي السقوط أو التصادم الذي قد يسبب ضرراً للمستخدم وللآخرين.
- قبل التحرك تأكد أن الطريق خال من الأشخاص أو الأشياء.
- قد يوضع يدك على المقود/عجلة القيادة و انظر دائماً إلى الطريق.
- قم بالكبح في الوقت المناسب لتجنب التصادمات.

## تنبيه!

- تأكد أن جميع مسامير/ صواميل تثبيت العجلات محكمة جيداً.

إن لعينا مطابقة للوائح الأمان الأوروبية الخاصة بالألعاب (متطلبات الأمان المحددة من قبل مجلس EEC) و "U.S. Consumer Toy Safety Specification". وتم اعتمادهم أيضاً من قبل هيئات مشهورة مختصة بمجال أمان الألعاب وفقاً لتوجيه الاتحاد الأوروبي 2009/48/EC. هذه الألعاب غير مطابقة للوائح المرور في الطرق و لذلك فلا يمكنها السير في الطرق العامة.

- منتج غير مناسب للأطفال البالغ عمرهم أقل من 24 شهر بسبب خصائصه الوظيفية.
- **تنبيه! لا تستخدم اللعبة مطلقاً في الطرق العامة.**
- **تنبيه! إن استخدام العربة في الطرق العامة أو بالقرب من مجاري الماء أو حمامات السباحة أو المساحات الضيقة، قد يمثل خطر حدوث إصابات للمستخدمين و/أو أشخاص أخرى. يجب استخدام العربة دائماً تحت إشراف شخص راشد.**
- يجب استخدام لعبة الأطفال بحذر، بما أنها تتطلب مهارة كبيرة لنفذي السقوط أو التصادم الذي قد يسبب ضرراً للمستخدم وللآخرين.
- يجب على الأطفال دائماً ارتداء الأحذية أثناء استخدام العربة.
- عندما تعمل العربة انتبه حتى لا يضع الأطفال أيديهم أو أقدامهم أو أجزاء أخرى من الجسم أو الملابس أو أشياء أخرى بالقرب من الأجزاء المتحركة.
- لا تستخدم البنزين أو مواد أخرى قابلة للاشتعال بالقرب من العربة.
- يجب استخدام العربة من قبل طفل واحد فقط في حالة عدم إدراجها ضمن فئة العربات المجهزة بمكائين.

## التوجيهات الأوروبية RAEE (فقط للاتحاد الأوروبي)

- يعد هذا المنتج عند انتهاء عمره الافتراضي قمامة مصنفة تبعاً للتوجيهات RAEE و لذلك لا يجب التخلص منه مع القمامة المنية، بل يجب أن يخضع لعملية التجميع المنفصل؛
- قم بتسليم القمامة في النقاط المناسبة الصديقة للبيئة المجهزة لعملية التجميع؛
- يشكل وجود مواد خطرة في المكونات الكهربائية لهذا المنتج مصدر خطر بالغ على صحة الإنسان و على البيئة أيضاً إذا لم يتم التخلص من المنتجات بشكل صحيح؛
- يشير صندوق القمامة المشطوب عليه أن المنتج يجب أن يخضع لعملية التجميع المنفصل.



## تحذيرات خاصة بالبطاريات 1,5 V - LR44

- يجب أن يتم إدخال البطاريات و فحصها من قبل البالغين فقط. لا تترك الأطفال يلعبون بالبطاريات.
- يجب استبدال البطاريات من قبل شخص بالغ.
- استخدم فقط بطارية من النوع الذي يحدده الصانع.
- احترم ترتيب الأقطاب +/-.
- لا تتسبب في إهدات ماس كهربائي في أقطاب التغذية، خطر الحريق أو الانفجار.
- قم بإزالة البطاريات دائماً في حالة عدم استخدام اللعبة لفترة طويلة.
- لا تقذف البطاريات في النار.
- لا تحاول أبداً شحن البطاريات إذا لم تكن قابلة للشحن.
- لا تخلط البطاريات القديمة مع البطاريات الجديدة.
- قم بإزالة البطاريات الفارغة.
- لقي البطاريات الفارغة في الحاويات الخاصة بإعادة تدوير البطاريات المستعملة.



## خدمة العملاء

تقدم شركة Peg Perego خدمة ما بعد البيع، بشكل مباشر أو من خلال شبكة من مراكز الخدمة المفوضة، للقيام بأية إصلاحات أو تبديلات و بيع قطع الغيار الأصلية.

للاتصال بأحد مركز الخدمة قم بزيارة موقعنا

<http://global.pegperego.com/toys-site/support/>

للقيام بأي طلب يجب أن يكون في حوزتك الرقم التسلسلي الخاص بالمنتج. ولتحديد الرقم التسلسلي، قم بالاطلاع على الصفحة المخصصة لقطع الغيار .

www.pegperego.com

Peg Perego S.p.A. هي شركة حاصلة على شهادة ISO 9001. تقدم الشهادة إلى العملاء و المستهلكين ضمان الشفافية و الثقة في أداء عمل الشركة.



## معلومات هامة

اقرأ بعناية هذا الكتيب الخاص بالتعليمات لتطلع على كيفية استخدام الموديل بشكل جيد و لتعليم طفلك القيادة السليمة و الأمانة و الممتعة. احفظ بالكتيب لأي استفسار لاحق.

في حالة تسليم المنتج لطرف آخر يجب التأكد من وجود وإرفاق كتيب التعليمات مع المنتج.

- الأعمار 2+
- أقصى وزن مسموح به 25 كجم
- عربة مجهزة بمكائين

يجب ألا يتجاوز الوزن الأقصى الكلي المسموح به 25 كجم. يشمل هذا الحد كلاً من الركاب وأي حمولة محتملة.

تحفظ شركة Peg Perego بحقها في إجراء تعديلات في الموديلات و البيانات المحددة في هذا الكتيب في أية لحظة، لأسباب تقنية أو تجارية.

## بيان المطابقة

تسمية المنتج  
MAXI DIESEL TRACTOR

الكود التعريفي للمنتج  
IGCD0551

اللوائح التي يتم الرجوع إليها (الأصل)

Directive on the safety of toys 2009/48/EC  
Standard EN 71-1 + EN 71-2  
Standard EN 71-3

Directive on WEEE - RAEE 2003/108/EC

Reg. (CE) n.1907/2006 (Reach) allegato XVII-51 &52  
phthalates in toys

هذا المنتج غير مطابق للوائح المرور الخاصة بالطرق و لذلك فلا يمكنه السير في الطرق العامة.

## بيان المطابقة

تصرح شركة Peg Perego S.p.A. تحت مسؤوليتها الخاصة أن هذا المنتج المتكور قد خضع للاختبارات و الفحوصات الداخلية و المصادقة عليه من قبل معامل خارجية و مستقلة طبقاً للقوانين السارية.

تاريخ و مكان الإصدار

إيطاليا - بتاريخ 01. 07. 2012

Peg Perego S.p.A.  
via .A De Gasperi, 50  
20862 Arcore (MB) - ITALIA

# MAXI DIESEL TRACTOR

cod. IGCD055 I

## PEG PEREGO S.p.A.

via A. De Gasperi, 50 20862 ARCORE (MB) ITALIA  
tel. 039-60881 fax 039-615869  
assistenza: tel. 039-6088213 fax 039-3309992  
numero verde (solo da telefono fisso):



## PEG PEREGO U.S.A Inc.

3625 INDEPENDENCE Dr. FORT WAYNE IN 46808  
phone 260-4828191 fax 260-4842940  
call us toll free 1-800-728-2108  
llame USA gratis 1-800-225-1558

## PEG PEREGO CANADA Inc.

585 GRANITE COURT PICKERING ONT. CANADA L1W3K1  
phone 905-8393371 fax 905-8399542  
call us toll free 1-800-661-5050



[www.pegperego.com](http://www.pegperego.com)